



KEMENTERIAN PENDIDIKAN, KEBUDAYAAN, RISET DAN TEKNOLOGI

POLITEKNIK NEGERI SRIWIJAYA

Jalan Srijaya Negara, Palembang 30139

Telp. 0711-353414 Fax. 0711-355918

Website : www.polisriwijaya.ac.id E-mail : info@polsri.ac.id



REKOMENDASI UJIAN LAPORAN AKHIR/TUGAS AKHIR

Pembimbing Laporan Akhir/Tugas Akhir memberikan rekomendasi kepada,

Nama : Tegar Langgeng Nugroho
NIM : 062030200790
Jurusan/Program Studi : D3 – Teknik Mesin
Judul Laporan : Rancang Bangun Alat Pemanggang dengan Sistem Mekanis

Mahasiswa tersebut telah memenuhi persyaratan dan dapat mengikuti Ujian Laporan Akhir/Tugas Akhir (LA/TA) pada Tahun Akademik

Diketahui
Pembimbing Akademik

(H. Yahya, S.T., M.T)
NIP 196010101989031003

Palembang,
Pembimbing LA/TA

(Drs. Zainuddin, M.T)
NIP 195810081986031005



KEMENTERIAN PENDIDIKAN, KEBUDAYAAN, RISET DAN TEKNOLOGI

POLITEKNIK NEGERI SRIWIJAYA

Jalan Srijaya Negara, Palembang 30139

Telp. 0711-353414 Fax. 0711-355918

Website : www.polisriwijaya.ac.id E-mail : info@polsri.ac.id



REKOMENDASI UJIAN LAPORAN AKHIR/TUGAS AKHIR

Pembimbing Laporan Akhir/Tugas Akhir memberikan rekomendasi kepada,

Nama : Tegar Langgeng Nugroho
NIM : 062030200790
Jurusan/Program Studi : D3 – Teknik Mesin
Judul Laporan : Rancang Bangun Alat Pemanggang dengan Sistem Mekanis

Mahasiswa tersebut telah memenuhi persyaratan dan dapat mengikuti Ujian Laporan Akhir/Tugas Akhir (LA/TA) pada Tahun Akademik

Diketahui
Pembimbing Akademik

(H. Yahya, S.T., M.T)
NIP 196010101989031003

Palembang,
Pembimbing LA/TA

(Iskandar Ismail, S.T., M.T)
NIP 196001071988031002



KEMENTERIAN PENDIDIKAN, KEBUDAYAAN, RISET DAN TEKNOLOGI
POLITEKNIK NEGERI SRIWIJAYA
Jalan Sriwijaya Negara, Palembang 30139
Telp. 0711-353414 Fax. 0711-355918
Website : www.polisriwijaya.ac.id E-mail : info@polsri.ac.id



KESEPAKATAN BIMBINGAN LAPORAN AKHIR/TUGAS AKHIR

Kami yang bertanda tangan dibawah ini :

Pihak Pertama

Nama : Tegar Langgeng Nugroho
NIM : 062030200790
Jurusan/Program Studi : Teknik Mesin - D3

Pihak Kedua

Nama : Drs. Zainuddin, M.T.
NIP : 195810081986031005
Jurusan/Program Studi : Teknik Mesin - D3

Pada hari ini ~~senin~~ tanggal 10...Telah sepakat untuk melakukan konsultasi bimbingan Laporan Akhir/Tugas akhir.

Isi kesepakatan :

1. Konsultasi bimbingan sekurang-kurangnya 1 (satu) kali dalam 1 (satu) minggu.
2. Pelaksanaan bimbingan pada setiap hari ~~senin~~ pukul 10:00... tempat di Jurusan T.Mesin Polsri.

Demikianlah kesepakatan ini dibuat dengan penuh kesadaran guna kelancaran penyelesaian Laporan Akhir.

Pihak Pertama,

(Tegar Langgeng Nugroho)
NIM.062030200790

Palembang, 10 April 2023

Pihak Kedua,

(Drs. Zainuddin, M.T.)
NIP.195810081986031005

Mengetahui,

Ketua Jurusan Program Studi

(Ir. Siyul Effendi, M.T.)
NIP.196309121989031005



KESEPAKATAN BIMBINGAN LAPORAN AKHIR/TUGAS AKHIR

Kami yang bertanda tangan dibawah ini :

Pihak Pertama

Nama : Tegor Longgeng Nugroho
NIM : 062030200790
Jurusan/Program Studi : Teknik Mesin - D3

Pihak Kedua

Nama : Iskandar Ismail, S.T., M.T.
NIP : 196001071988031002
Jurusan/Program Studi : Teknik Mesin - D3

Pada hari ini Rabu tanggal 5..Telah sepakat untuk melakukan konsultasi bimbingan Laporan Akhir/Tugas akhir.

Isi kesepakatan :

1. Konsultasi bimbingan sekurang-kurangnya 1 (satu) kali dalam 1 (satu) minggu.
2. Pelaksanaan bimbingan pada setiap hari Selasa pukul 10:00..... tempat di Jurusan T.Mesin Polsri.

Demikianlah kesepakatan ini dibuat dengan penuh kesadaran guna kelancaran penyelesaian Laporan Akhir.

Pihak Pertama,

(Tegor Longgeng Nugroho)
NIM. 062030200790

Palembang, 5 April 2023

Pihak Kedua,

(Iskandar Ismail)
NIP. 196001071988031002

Mengetahui,

Ketua Jurusan/ Program Studi

(Ir. Soirul Effendi, M.T.)
NIP. 196309121989031005



KEMENTERIAN PENDIDIKAN, KEBUDAYAAN, RISET DAN TEKNOLOGI
POLITEKNIK NEGERI SRIWIJAYA
Jalan Srijaya Negara, Palembang 30139
Telp. 0711-353414 Fax. 0711-355918
Website : www.polisriwijaya.ac.id E-mail : info@polsri.ac.id



BIMBINGAN LAPORAN AKHIR/TUGAS AKHIR

Nama : Tegar Langgeng Nugroho
NIM : 062030200790
Jurusan/Program Studi : D-III Teknik Mesin
Judul Laporan LA/TA : Rancang Bangun Alat Bantu Pemanggang Dengan Sistem Mekanis
Pembimbing : Drs. Zainuddin, M.T

No.	Tanggal	Uraian Bimbingan	Tanda Tangan Pembimbing
1.	15 Maret 2023	Pengajuan judul laporan akhir	
2.	20 Maret 2023	Revisi judul laporan akhir	
3.	3 Mei 2023	Pengajuan judul laporan akhir	
4.	10 Mei 2023	Revisi judul laporan akhir	
5.	19 Mei 2023	ACC judul	
6.	4 Juli 2023	Pengajuan Bab I	

7.	5 Juli 2023	ACC Bab I	k
8.	17 Juli 2023	Pengajuan Bab II	k
9.	18 Juli 2023	ACC Bab II	k
10.	24 Juli 2023	Pengajuan Bab III dan IV	k
11.	25 Juli 2023	Revisi Bab III dan IV	k
12.	27 Juli 2023	ACC Laporan Akhir	k

Mengetahui,
Ketua Jurusan/KPS,

(J. Sairul Effendi, M.T.)
NIP. 196309121989031005

Palembang, 31 Juli 2023.....
Pembimbing Akademik

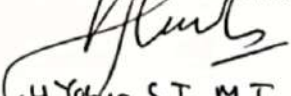
(H. Yahya, S.T., M.T.)
NIP. 196010101989031003

Catatan:

Ketua Jurusan/Ketua Program Studi & PA harus memeriksa jumlah pelaksanaan bimbingan sesuai yang dipersyaratkan dalam Pedoman Laporan Akhir & Tugas Akhir minimum sepuluh kali bimbingan sebelum menandatangani lembar bimbingan ini. Lembar pembimbingan LATA ini harus dilampirkan dalam Laporan LATA.



BIMBINGAN LAPORAN AKHIR/TUGAS AKHIR

Nama : Tegar Langgeng Nugroho
NIM : 062030200790
Jurusan/Program Studi : DIII - Teknik Mesin
Judul Laporan LA/TA : Rancang Bangun Alat Bantu Pemanggang Dengan Sistem Mekanis
Pembimbing : Iskandar Ismail, S.T., M.T.

No.	Tanggal	Uraian Bimbingan	Tanda Tangan Pembimbing
1.	15 Maret 2023	Pengajuan Judul Laporan	
2.	20 Maret 2023	Revisi Judul Laporan	
3.	3 Mei 2023	Pengajuan Judul Laporan	
4.	10 Mei 2023	Revisi Judul Laporan	
5.	19 Mei 2023	ACC Judul Laporan	
6.	4 Juli 2023	Pengajuan Bab I	

7.	5 Juli 2023	ACC Bab I	h
8.	17 Juli 2023	Pengajuan Bab II	h
9.	18 Juli 2023	ACC Bab II	h
10.	24 Juli 2023	Pengajuan Bab II dan IV	h
11	25 Juli 2023	Revisi Bab III dan IV	h
12	27 Juli 2023	ACC Laporan	h

Mengetahui,
Ketua Jurusan/KPS,

(Ir. Soim Effendi, M.T.)
NIP. 196309121969031005

Palembang, 31 Juli 2023
Pembimbing Akademik

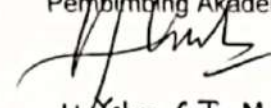
(H. Yohya, S.T., M.T.)
NIP. 19601001989031003

Catatan:

Ketua Jurusan/Ketua Program Studi & PA harus memeriksa jumlah pelaksanaan bimbingan sesuai yang dipersyaratkan dalam Pedoman Laporan Akhir & Tugas Akhir minimum sepuluh kali bimbingan sebelum menandatangani lembar bimbingan ini. Lembar pembimbingan LA/TA ini harus dilampirkan dalam Laporan LA/TA.



KEMENTERIAN PENDIDIKAN DAN KEBUDAYAAN
POLITEKNIK NEGERI SRIWIJAYA

Jalan Sriwijaya Negara, Palembang 30139
Telp. 0711-353414 fax. 0711-355918

Website : www.polisriwijaya.ac.id E-mail : info@polsri.ac.id



BUKTI PENYERAHAN HASIL KARYA/RANCANG BANGUN

Pada hari ini Rabu..... tanggal 23.. bulan Agustus..... tahun 2023... telah diserahkan seperangkat karya/rancang bangun kepada: Jurusan Teknik Mesin Program Studi DIII / DIV Teknik Mesin Produksi Dan perawatan Politeknik Negeri Sriwijaya,

Nama Perangkat	Spesifikasi
Rancang Bangun Alat Bantu Pemanggang Multifungsi dengan Sistem Mekanis	- Dapat menampung makanan dengan kapasitas 5kg

Hasil karya/rancang bangun dari,

Nama	NIM	Nama Pembimbing
Mgs. M. Muzacky Madani	062030200779	1. Drs. Zainuddin, M.T. 2. Iskandar Ismail, S.T, M.T
Muhamad Anif Rohmat Utama	062030200780	
Tegar Langgeng Nugroho	062030200790	

Yang menerima *)

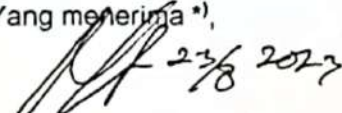
(Muhamad Sirajudin, S.T)
NIP.197509112005011004

Palembang, 23 Agustus 2023

Yang menyerahkan **),

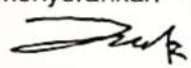
(Tegar Langgeng Nugroho)
NIM. 062030200790.....

Mengetahui,
Ketua Jurusan/KPS,



(Ir. Sairul Effendi, M.T)
NIP196309121989031005

*) pejabat yang ditunjuk Ketua jurusan
**) perwakilan mahasiswa dari pembuat karya/rancang bangun.

LEMBAR MONITORING KEGIATAN BIMBINGAN TUGAS AKHIR MAHASISWA
TAHUN AKADEMIK 2022/2023

No	Nama Mahasiswa	Prodi / Kelas	Nama Pembimbing	KEGIATAN BIMBINGAN																				
				M1	M2	M3	M4	M5	M6	M7	M8	M9	M10	M11	M12	M13	M14	M15	M16	M17	M18			
1	Muhammad Indra	DIII / 6MB	Drs. Zainuddin, M.T.																					
2	Muhammad Thohir																							
3	Redhy Ocktaviansyah																							
4	Mgs Muhammad Muzacky Madani	DIII / 6 ME																						
5	Muhammad Arif Rahmat Utama																							
6	Tegar Langgeng Nugroho	DIII / 6MF																						
7	Arif Maulana																							
8	Albby kalniawan	DIII / 6MN																						
9	M. Bagas Abitama Rahman																							
10	Muhammad Subkhi Wibowo																							
11	Syukron Al Muhajir																							
12	M Amar Rizki Pratama																							

Palembang, 02 Maret 2023
Ketua Jurusan Teknik Mesin,

Ir. Sairul Effendi, M.T
NIP. 19630912 198903 1 005

LEMBAR MONITORING KEGIATAN BIMBINGAN TUGAS AKHIR MAHASISWA
TAHUN AKADEMIK 2022/2023

No	Nama Mahasiswa	Prodi / Kelas	Nama Pembimbing	KEGIATAN BIMBINGAN																				
				M1	M2	M3	M4	M5	M5	M6	M7	M8	M9	M10	M11	M12	M13	M14	M15	M16	M17	M18		
1	Denies Rulianto	DIII / 6MA	Iskandar Ismail ,S.T .,MT.																					
2	Zeno Al-Azhar																							
3	Muhamad Yuzar																							
4	Mgs.Muhammad Muzacky Madani	DIII / 6ME																						
5	Muhamad Arif Rahmat Utama																							
6	Tegar Langgeng Nugroho																							
7	Yudha Aditya Lubis	DIII / 6MM																						
8	M Rizfio Tahta Aumillah																							
9	Aditiya Dimas Prasetyo																							

Palembang, 02 Maret 2023
 Ketua Jurusan Teknik Mesin,

Ir. Sairul Effendi, M.T
 NIP. 19630912 198903 1 005



KEMENTERIAN PENDIDIKAN, KEBUDAYAAN,
RISET, DAN TEKNOLOGI
POLITEKNIK NEGERI SRIWIJAYA
JURUSAN TEKNIK MESIN
Jalan Srijaya Negara Bukit Besar Palembang 30139
Telepon. 0711-353414 fax. 0711-355918
Website : www.polsri.ac.id E-mail : info@polsri.ac.id

PELAKSANAAN REVISI LAPORAN AKHIR

Mahasiswa berikut,

Nama : Tegar Langgeng Nugroho
NPM : 062030200790
Jurusan/Program Studi : D-III Teknik Mesin
Judul Laporan Akhir : Rancang Bangun Alat Bantu Pemanggang Multifungsi dengan Sistem Mekanis

Telah melaksanakan revisi terhadap Laporan Akhir yang diujikan pada hari ... Selasa tanggal ... 8 bulan Agustus tahun ... 2023 Pelaksanaan revisi terhadap Laporan Akhir tersebut telah disetujui oleh Dosen Penguji yang memberikan revisi:

No.	Komentar	Nama Dosen Penguji *)	Tanggal	Tanda Tangan
	terlalu kecil	Ahmad Zamheri, S.T., M.T.	23/8/23	
		Drs. Suparjo, M.T.	27/8/23	
	Ace	Syamsul Rizal, S.T., M.T.	23/8/23	
	Acc	Iskandar Ismail, S.T., M.T.	21/8/23	
		H. Vormin, S.T., M.T.	23/8-23	
	du	Dr. Fathul A, S.T., M.Eng	23/8/23	

Palembang, 28 Agustus 2023

Ketua Penguji **),

(Iskandar Ismail, S.T., M.T.)
NIP. 196001071988031002

Catatan:

- *) Dosen penguji yang memberikan revisi saat ujian Laporan akhir.
- **) Dosen penguji yang ditugaskan sebagai Ketua Penguji saat ujian LA.
Lembaran pelaksanaan revisi ini harus dilampirkan dalam Laporan Akhir.



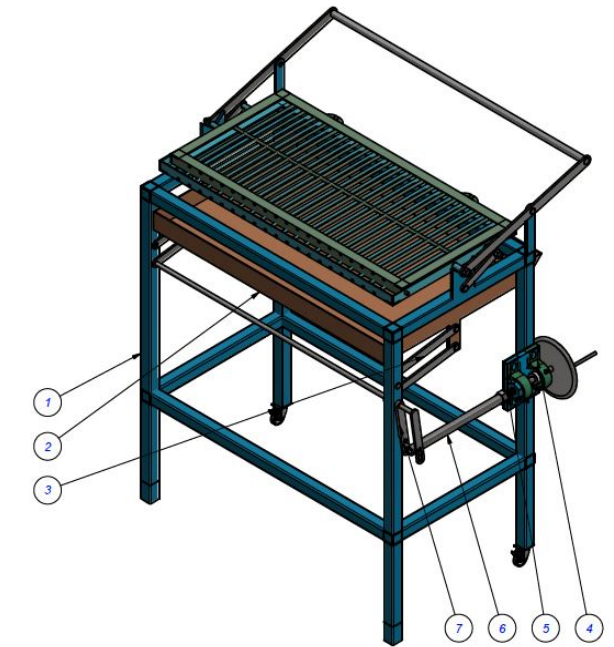
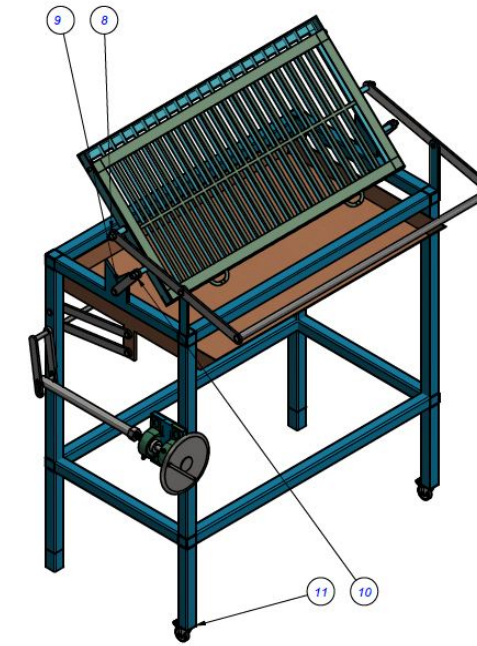
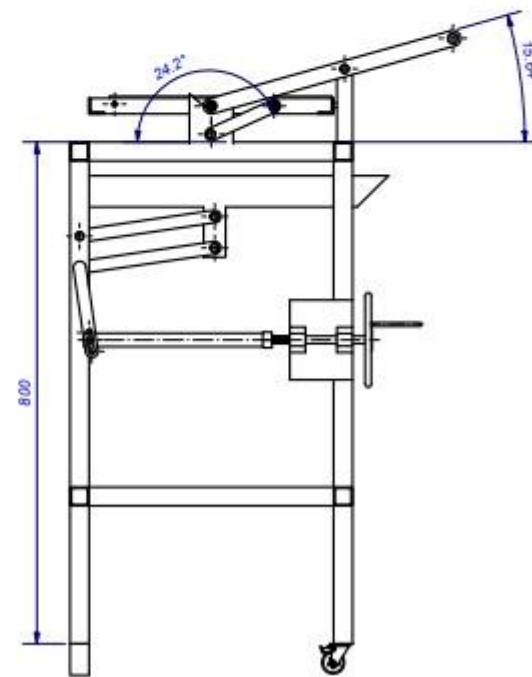
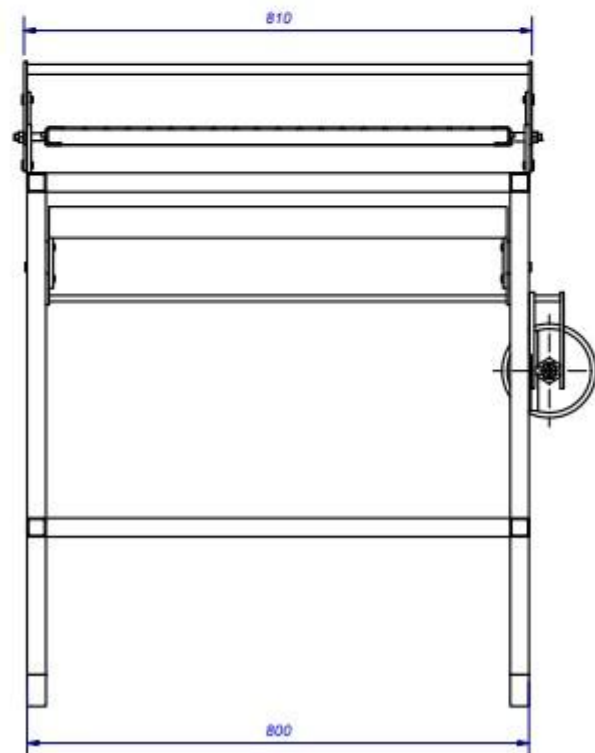
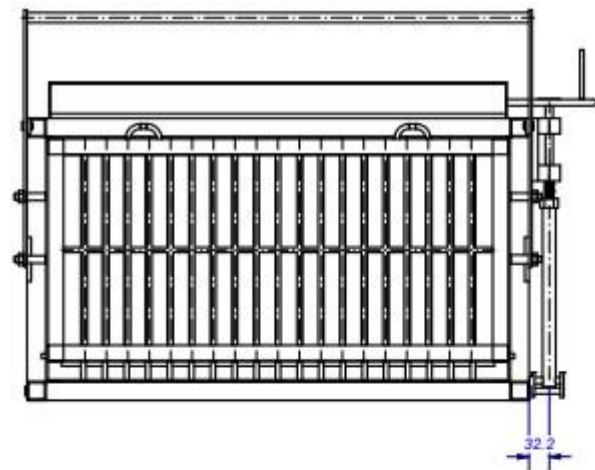

	2	Castor Wheel Small	13	Rubber	Standard	DIBELI
	4	M10 - NUT	12	Steel, Mild	M10X1,5	DIBELI
	1	Rangka Tutup Panggangan	11	Steel, Carbon	750x400	DIBUAT
	1	Rangka Panggangan	10	Steel, Carbon	750x450	DIBUAT
	2	Engsel Pemanggang 2	9	Steel, Carbon	5X21X132	DIBUAT
	1	Engsel Pemanggang 1	8	Steel, Carbon	5X20X427	DIBUAT
	1	Engsel Arang 2	7	Steel, Carbon	8X500X500	DIBUAT
	1	Bushing Ulir	6	Steel, Carbon	Ø22X290	DIBELI
	1	Shaft Ulir	5	Steel, Mild	Ø12X222	DIBELI
	2	Bush	4	Steel, Carbon	NUT M12	DIBELI
	2	Engsel Arang 1	3	Steel, Carbon	5X21X240	DIBUAT
	2	Wadah Arang	2	Steel, Carbon	2X1000X1000	DIBUAT
	1	Rangka	1	Steel, Carbon	Hollow 40X40X2	DIBUAT
	JUMLAH	NAMA BAGIAN	No.BGN	MATERIAL	UKURAN	KETERANGAN

III	II	I	Perubahan :			
			Alat Pemanggang Multifungsi dengan Sistem Mekanis			
POLITEKNIK NEGERI SRIWIJAYA					DRAME ASSY No. 001/2023	

TOL±0.5 ∇ N7 GERINDA

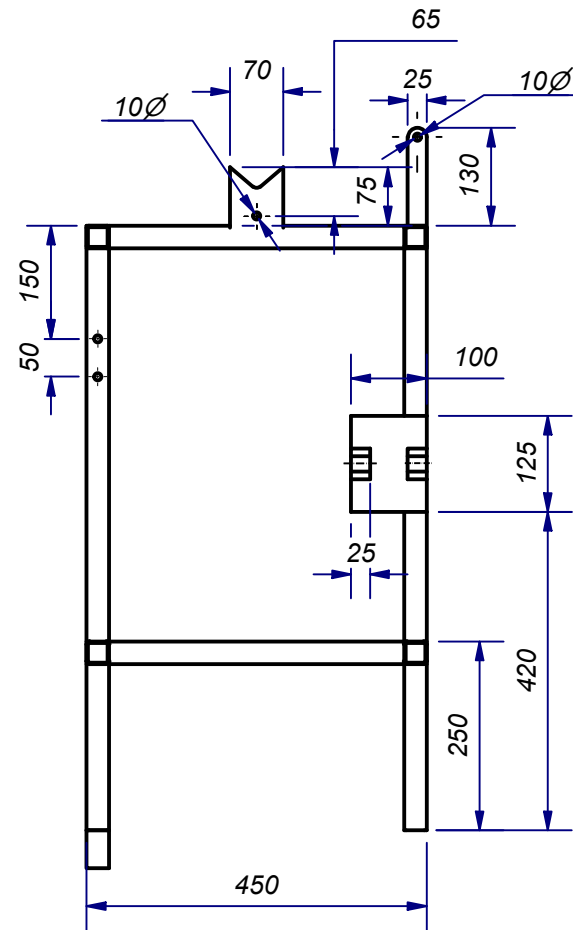
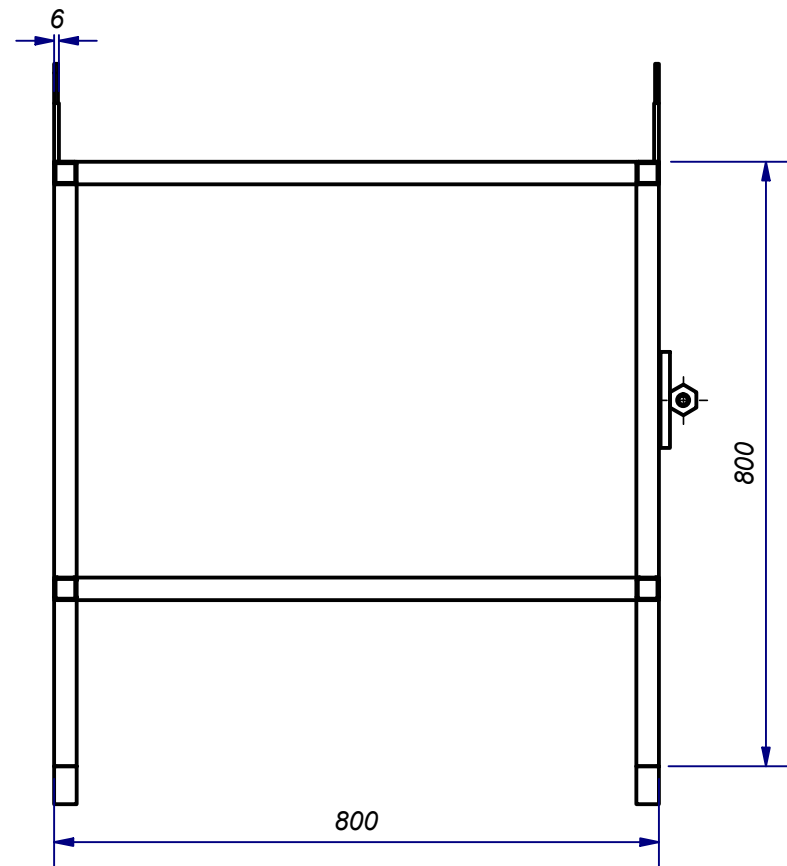
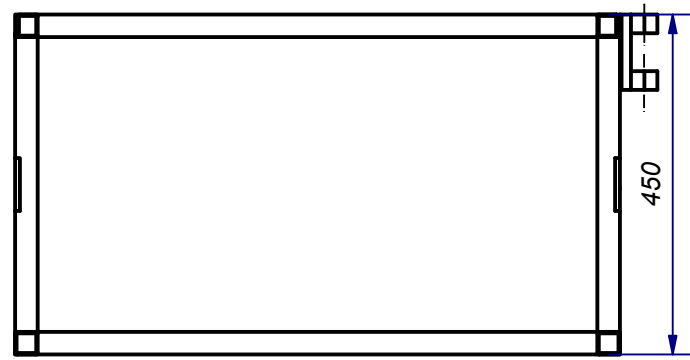

		2	Besi Hollow 40x40x2	1	Steel, Carbon	□40x40x2 - 6000	DIBUAT		
JUMLAH		NAMA BAGIAN		No. Bag	MATERIAL	UKURAN	KETERANGAN		
III	II	I	Perubahan :						
RANGKA						Skala	Digambar	01/05/23	TEAM
						1 : 10	Diperiksa		
POLITEKNIK NEGERI SRIWIJAYA						DRAME No.001 / 2023			

Gerinda - Bor
 Tol. ± 0.5 ∇ N7

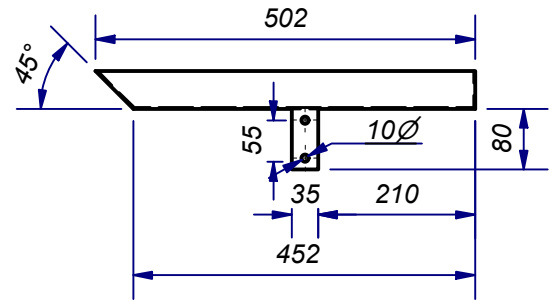
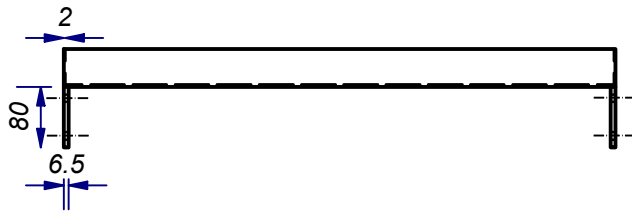
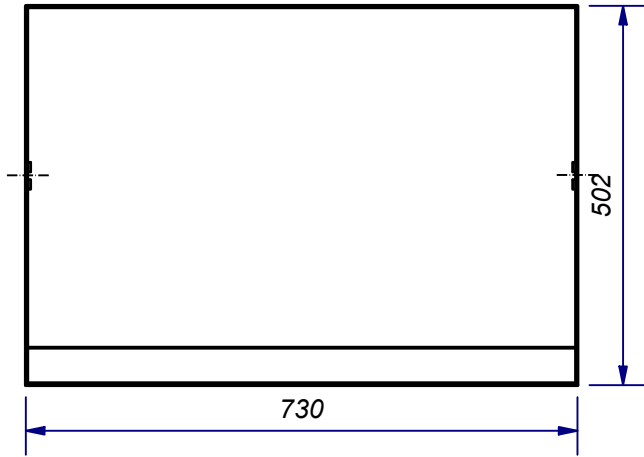

		2	WADAH ARANG	2	Steel, Carbon	2X1000X1000	DIBUAT			
JUMLAH			NAMA BAGIAN	No. Bag	MATERIAL	UKURAN	KETERANGAN			
III	II	I	Perubahan :							
WADAH ARANG						Skala	Digambar	01/05/23	TEAM	
						1 : 10	Diperiksa			
POLITEKNIK NEGERI SRIWIJAYA						DRAME No.002 / 2023				

TOL ± 0.5

N7 GERINDA - BOR

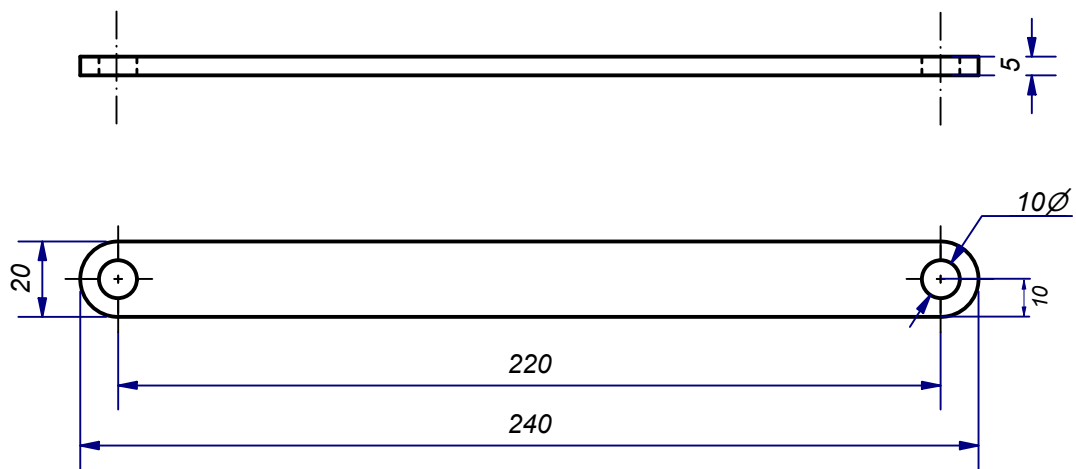

		2	ENGSEL ARANG 1	3	Steel, Carbon	5X21X240	DIBUAT		
JUMLAH		NAMA BAGIAN		No. Bag	MATERIAL	UKURAN	KETERANGAN		
III	II	I	Perubahan :						
ENGSEL ARANG 1						Skala 1 : 2	Digambar	01/05/23	TEAM
							Diperiksa		
POLITEKNIK NEGERI SRIWIJAYA						DRAME No.003 / 2023			

Tol. ± 0.1 ∇ ^{N7} BUBUT

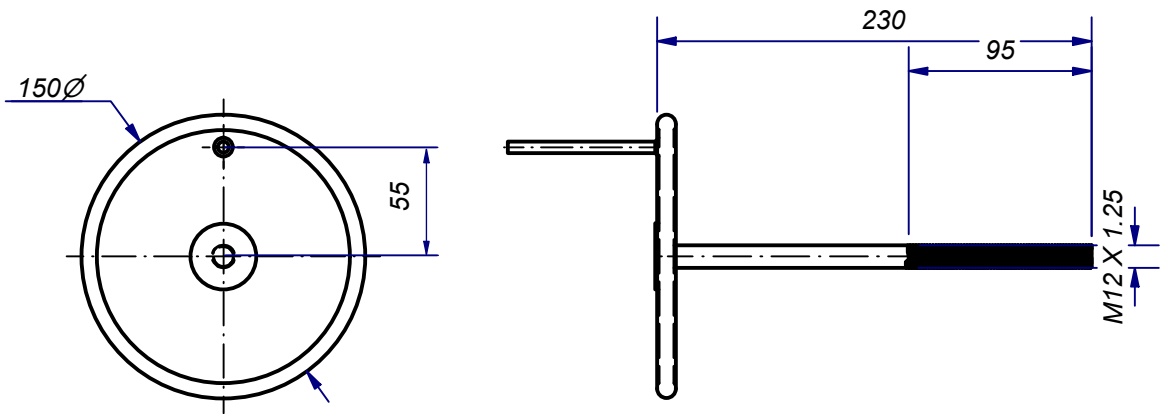

		1	SHAFT ULIR	5	Steel, Mild	$\emptyset 12 \times 222$	DIBUAT			
JUMLAH		NAMA BAGIAN		No. Bag	MATERIAL	UKURAN	KETERANGAN			
III	II	I	Perubahan :							
SHAFT ULIR						Skala	Digambar	01/05/23	TEAM	
						1 : 5	Diperiksa			
POLITEKNIK NEGERI SRIWIJAYA						DRAME No.005 / 2023				

Tol. ± 0.1 ∇ N7 BUBUT

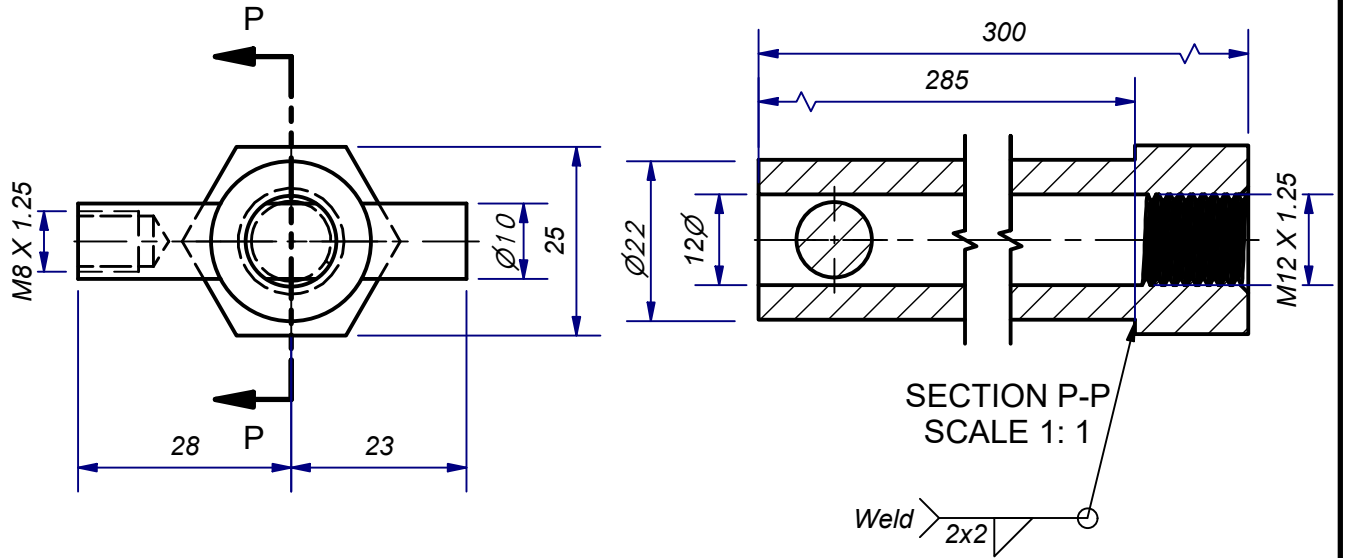

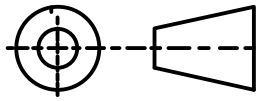
		1	BUSHING ULIR	6	Steel, Carbon	$\phi 22 \times 290$	DIBUAT		
JUMLAH		NAMA BAGIAN		No. Bag	MATERIAL	UKURAN	KETERANGAN		
III	II	I	Perubahan :						
BUSHING ULIR						Skala	Digambar	01/05/23	TEAM
						1 : 2	Diperiksa		
POLITEKNIK NEGERI SRIWIJAYA						DRAME No.006 / 2023			

Tol. ± 0.5 ∇ ^{N7} BOR - GERINDA

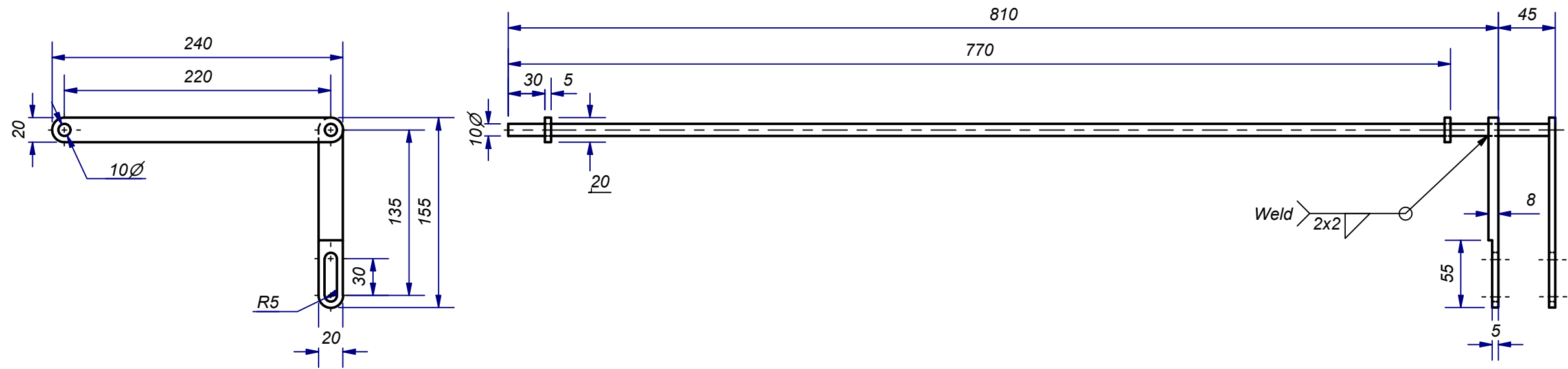

		1	ENGSEL ARANG	7b	Steel, Carbon	5x500x500	DIBUAT		
		1	PIPA ENGSEL	7a	Steel, Carbon	$\phi 10 \times 810$	DIBUAT		
JUMLAH			NAMA BAGIAN	No. Bag	MATERIAL	UKURAN	KETERANGAN		
III	II	I	Perubahan :						
ENGSEL ARANG 2						Skala	Digambar	01/05/23	TEAM
						1 : 5	Diperiksa		
POLITEKNIK NEGERI SRIWIJAYA						DRAME No.007 / 2023			

Tol. ± 0.5 ∇ N7 BOR - GERINDA

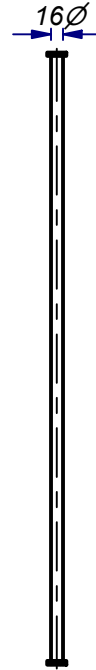
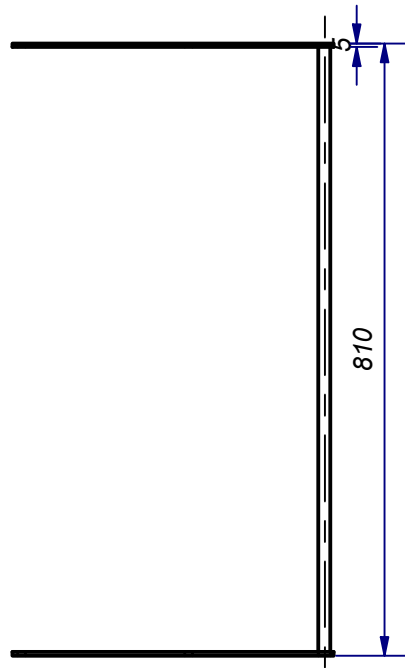
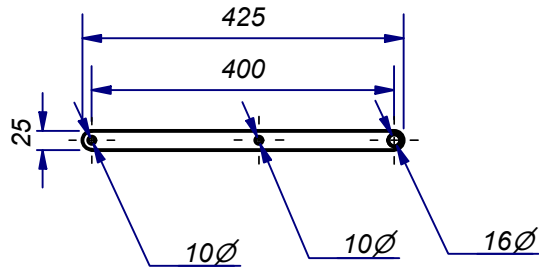

		2	ENGSEL PEMANGGANG	8b	Steel, Carbon	5X20X427	DIBUAT		
		1	PEGANGAN PEMANGGANG	8a	Steel, Carbon	Ø10X811	DIBUAT		
JUMLAH		NAMA BAGIAN		No. Bag	MATERIAL	UKURAN	KETERANGAN		
III	II	I	Perubahan :						
ENGSEL PEMANGGANG 1						Skala	Digambar	01/05/23	TEAM
						1 : 10	Diperiksa		
POLITEKNIK NEGERI SRIWIJAYA						DRAME No.009 / 2023			

TOL ± 0.5

GERINDA - BOR

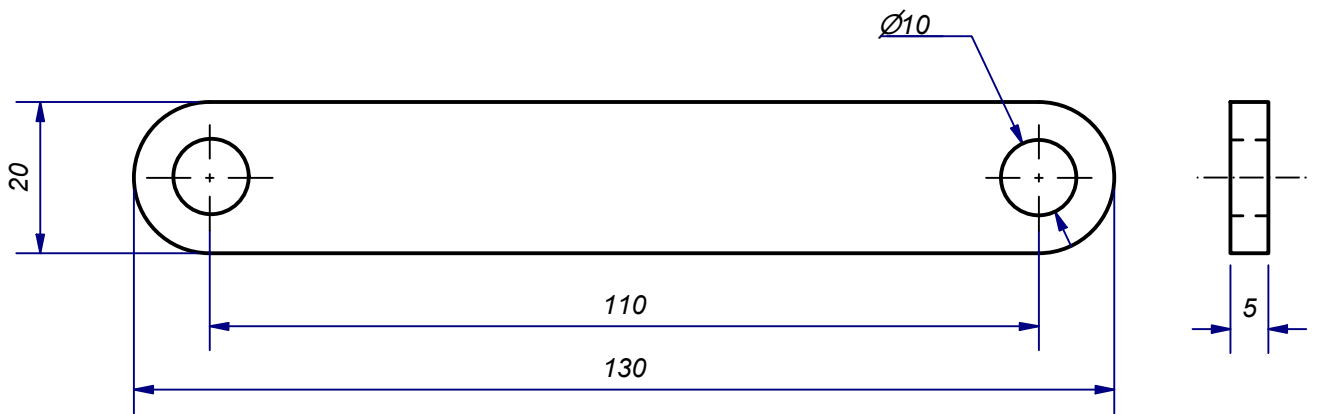

		2	ENGSEL PEMANGGANG 2	9	Steel, Carbon	5X21X132	DIBUAT			
JUMLAH			NAMA BAGIAN	No. Bag	MATERIAL	UKURAN	KETERANGAN			
III	II	I	Perubahan :							
ENGSEL PEMANGGANG 2						Skala	Digambar	01/05/23	TEAM	
						1 : 1	Diperiksa			
POLITEKNIK NEGERI SRIWIJAYA						DRAME No.010 / 2023				

BOR - GERINDA
 Tol. ± 0.5 ∇ N7

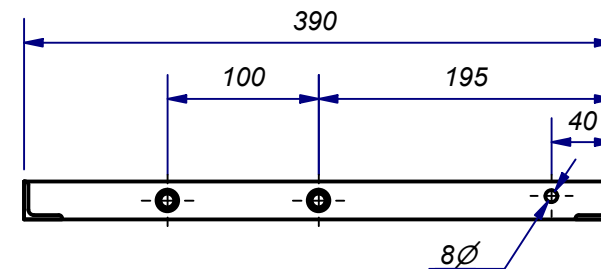
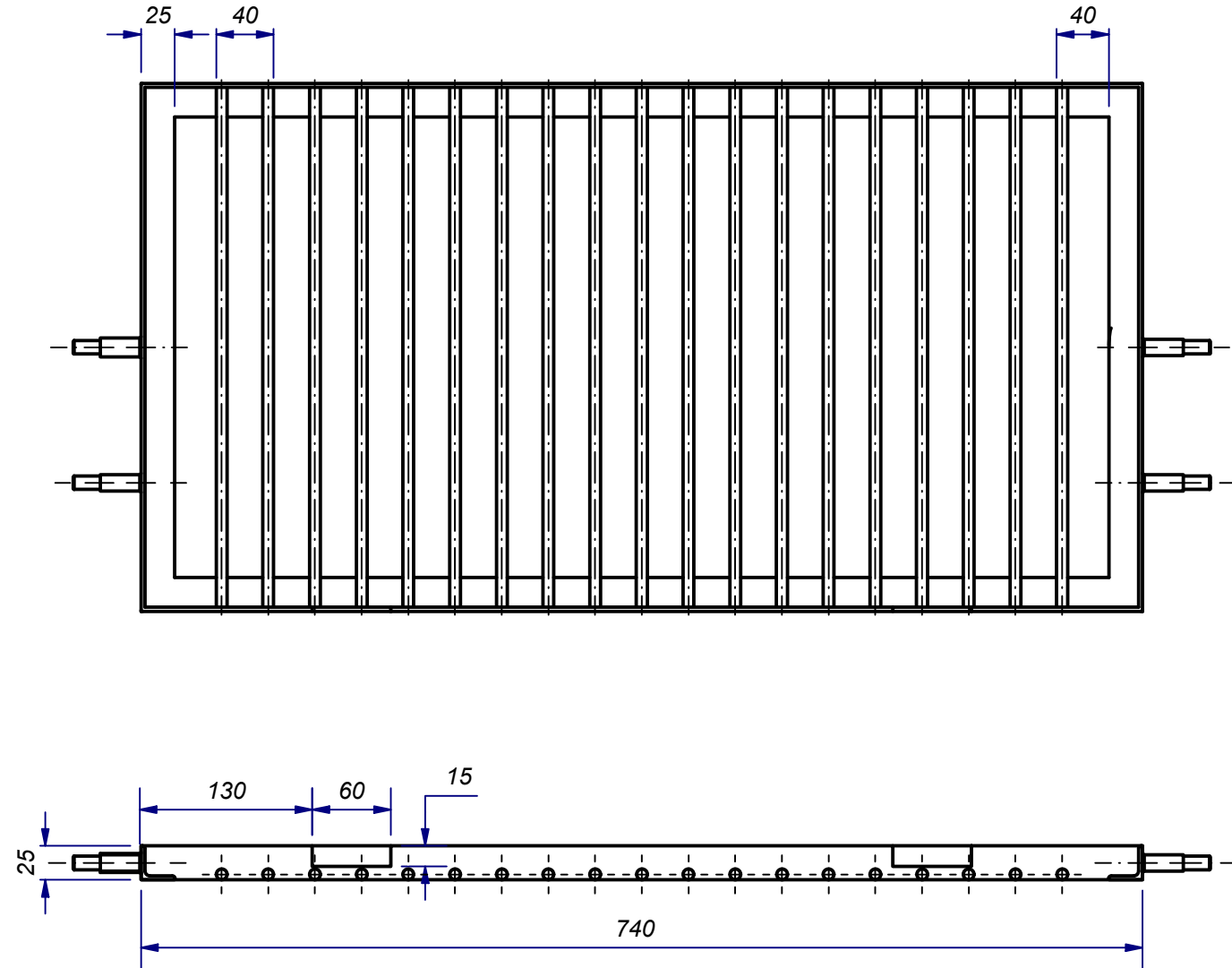

		1	BESI BEHEL PANGGANGAN	10b	Steel, Carbon	Ø8 x 6000	Dibuat		
		1	RANGKA PANGGANGAN	10a	Steel, Carbon	L30x30x2- 6000	Dibuat		
JUMLAH			NAMA BAGIAN	No. Bag	MATERIAL	UKURAN	KETERANGAN		
III	II	I	Perubahan :						
RANGKA PANGGANGAN						Skala	Digambar	01/05/23	TEAM
						1 : 5	Diperiksa		
POLITEKNIK NEGERI SRIWIJAYA						DRAME No.008 - 001/ 2023			

BOR - GERINDA

Tol. ± 0.5

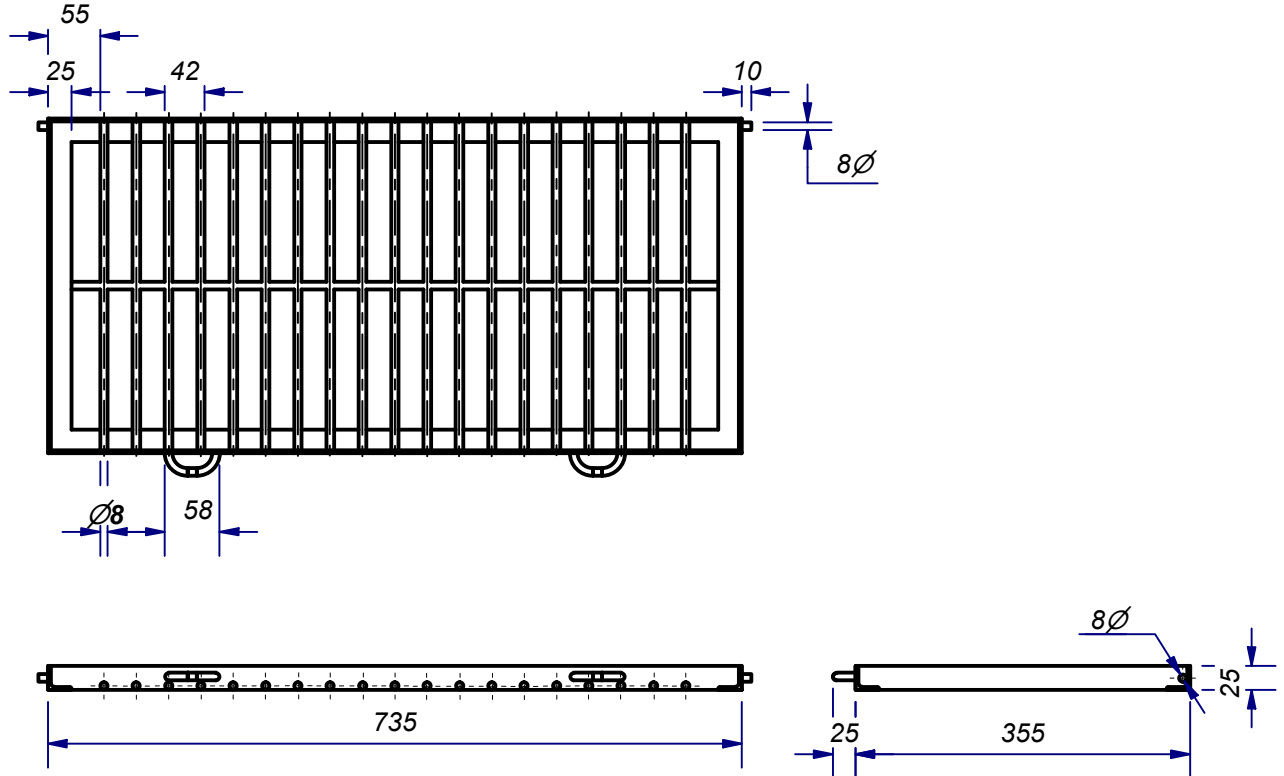

		1	BESI BEHEL PANGGANGAN	11b	Steel, Carbon	Ø8x6000	DIBUAT		
		1	RANGKA PANGGANGAN	11a	Steel, Carbon	L30x30x2x6000	DIBUAT		
JUMLAH		NAMA BAGIAN		No. Bag	MATERIAL	UKURAN	KETERANGAN		
III	II	I	Perubahan :						
RANGKA TUTUP PANGGANGAN						Skala	Digambar	01/05/23	TEAM
						1 : 10	Diperiksa		
POLITEKNIK NEGERI SRIWIJAYA						DRAME No.008 - 002/ 2023			