



KEMENTERIAN PENDIDIKAN, KEBUDAYAAN,  
RISET, DAN TEKNOLOGI  
POLITEKNIK NEGERI SRIWIJAYA  
JURUSAN TEKNIK MESIN  
Jalan Srijaya Negara Bukit Besar - Palembang 30139  
Telepon. 0711-353414 fax. 0711-355918  
Website : www.polsri.ac.id E-mail : info@polsri.ac.id



### REKOMENDASI UJIAN LAPORAN AKHIR (LA)

Pembimbing Laporan Akhir memberikan rekomendasi kepada,

Nama : Dandi Lefri Lando  
NPM : 062130200784  
Jurusan/Program Studi : Teknik Mesin/DIII Teknik Mesin  
Judul Laporan Akhir : Rancang Bangun Alat Bantu Pemotong Plat  
Dengan Mesin Gerinda Tangan

Mahasiswa tersebut telah memenuhi persyaratan dan dapat mengikuti Ujian Laporan Akhir (LA) pada Tahun Akademik 2024/2025

Palembang, 19 - Juli - 2024.

Pembimbing I,

Drs. Soegeng Witjahjo, S.T., M.T  
NIP 196101061988031003

Pembimbing II,

Romi Wilza, S.T., M.Eng.Sci  
NIP 197306282001121001

Pembimbing Akademik

Didi Suryana, S.T., M.T.  
NIP 196006131986021001



KEMENTERIAN PENDIDIKAN, KEBUDAYAAN,  
RISET, DAN TEKNOLOGI  
POLITEKNIK NEGERI SRIWIJAYA  
**JURUSAN TEKNIK MESIN**

Jalan Srijaya Negara Bukit Besar Palembang 30139 Sumatera Selatan  
Telepon. 0711-353414 Faksimile. 0711-355918  
Laman : [www.polsri.ac.id](http://www.polsri.ac.id) E-mail : [info@polsri.ac.id](mailto:info@polsri.ac.id)

**KESEPAKATAN BIMBINGAN LAPORAN AKHIR (LA)**

Kami yang bertanda tangan di bawah ini,

**Pihak Pertama**

Nama : Dandi Lefri Lando  
NPM : 062130200784  
Jurusan : Teknik Mesin  
Program Studi : D-III Teknik Mesin

**Pihak Kedua**

Nama : Drs. Soegeng Witjahjo, ST.MT  
NIP : 196101061988031003  
Jurusan : Teknik Mesin  
Program Studi : Teknik Mesin

Pada hari ini Senin tanggal 06 - Mei - 2024 telah sepakat untuk melakukan konsultasi bimbingan Laporan Akhir.

Konsultasi bimbingan sekurang-kurangnya 1 (satu) kali dalam satu minggu. Pelaksanaan bimbingan pada setiap hari Jumat pukul 08.00 tempat di Politeknik Negeri Sriwijaya.

Demikianlah kesepakatan ini dibuat dengan penuh kesadaran guna kelancaran penyelesaian Laporan Akhir.

Pihak Pertama,

( Dandi Lefri Lando )  
NPM 062130200784

Palembang, 1 - Oktober - 2024

Pihak Kedua,

( Drs. Soegeng Witjahjo, ST.MT )  
NIP 196101061988031003

Mengetahui,  
Ketua Jurusan

( Ir. Sairul Effendi, M. T. )  
NIP 196309121989031005



KEMENTERIAN PENDIDIKAN, KEBUDAYAAN,  
RISET, DAN TEKNOLOGI  
POLITEKNIK NEGERI SRIWIJAYA  
JURUSAN TEKNIK MESIN

Jalan Srijaya Negara Bukit Besar Palembang 30139 Sumatera Selatan  
Telepon. 0711-353414 Faksimile. 0711-355918  
Laman : [www.polsri.ac.id](http://www.polsri.ac.id) E-mail : [info@polsri.ac.id](mailto:info@polsri.ac.id)

**KESEPAKATAN BIMBINGAN LAPORAN AKHIR (LA)**

Kami yang bertanda tangan di bawah ini,

**Pihak Pertama**

Nama : Dandi Lefri Lando  
NPM : 062130200784  
Jurusan : Teknik Mesin  
Program Studi : D-III Teknik Mesin

**Pihak Kedua**

Nama : Romi Wilza, S.T., M.Eng.Sci  
NIP : 197306282001121001  
Jurusan : Teknik Mesin  
Program Studi : Teknik Mesin

Pada hari ini Selesai tanggal 07-Mei-2024 telah sepakat untuk melakukan konsultasi bimbingan Laporan Akhir.

Konsultasi bimbingan sekurang-kurangnya 1 (satu) kali dalam satu minggu. Pelaksanaan bimbingan pada setiap hari Jumat pukul 14.00, tempat di Politeknik Negeri Sriwijaya.

Demikianlah kesepakatan ini dibuat dengan penuh kesadaran guna kelancaran penyelesaian Laporan Akhir.

Pihak Pertama,

( Dandi Lefri Lando )  
NPM 062130200784

Palembang, 1-October-2024.

Pihak Kedua,

( Romi Wilza, S.T., M.Eng.Sci )  
NIP 197306282001121001

Mengetahui,  
Ketua Jurusan

( Ir. Sairul Efendi, M. T. )  
NIP 196309121989031005



KEMENTERIAN PENDIDIKAN, KEBUDAYAAN,  
RISET, DAN TEKNOLOGI  
POLITEKNIK NEGERI SRIWIJAYA  
JURUSAN TEKNIK MESIN

Jalan Srijaya Negara Bukit Besar Palembang 30139 Sumatera Selatan  
Telepon. 0711-353414 Faksimile. 0711-355918  
Laman : [www.polsri.ac.id](http://www.polsri.ac.id) E-mail : [info@polsri.ac.id](mailto:info@polsri.ac.id)



LEMBAR BIMBINGAN LAPORAN AKHIR

Nama : Dandi Lefri Lando  
NIM : 062130200784  
Jurusan/Program Studi : Teknik Mesin/DIII Teknik Mesin  
Judul Laporan Akhir : Rancang Bangun Alat Bantu Pemotong Plat Dengan Mesin Gerinda Tangan

Pembimbing I : Drs.Soegeng Witjahjo, S.T.,M.T  
Pembimbing II : Romi Wilza, S.T., M.Eng.Sci

No.	Tanggal	Uraian Bimbingan	Tanda Tangan Pembimbing	
			I	II
1.	13-05-2024	Konsultasi Judul Laporan Akhir		
2.	14-05-2024	Acc Judul Laporan Akhir		
3.	27-05-2024	Pengajuan Proposal Laporan Akhir		
4.	03-06-2024	Acc Proposal Laporan Akhir.		
5.	05-06-2024	Pengajuan BAB I dan II LA		
6.	07-06-2024	Acc BAB I dan II LA.		
7.	12-06-2024	Pengajuan BAB III dan Gambar LA		
8.	21-06-2024	Revisi BAB III dan Gambar LA		
9.	24-06-2024	Acc BAB III dan Gambar LA		



No.	Tanggal	Uraian Bimbingan	Tanda Tangan Pembimbing	
			I	II
10.	26-06-2024	Pengajuan BAB IV dan Gambar LA	<i>Sairul</i>	<i>F</i>
11.	28-06-2024	Revisi BAB IV dan Gambar LA	<i>Sairul</i>	<i>F</i>
12.	01-07-2024	Acc BAB IV	<i>Sairul</i>	<i>F</i>
13.	04-07-2024	Pengajuan BAB V dan Gambar LA	<i>Sairul</i>	<i>F</i>
14.	09-07-2024	Revisi BAB V dan Gambar LA	<i>Sairul</i>	<i>F</i>
15.	11-07-2024	Acc BAB V dan Gambar LA	<i>Sairul</i>	<i>F</i>
16.	12-07-2024	Acc Laporan Akhir, Lunas sidang	<i>Sairul</i>	<i>F</i>

Palembang, 19 Juli 2024  
Ketua Jurusan/KPS,



Ir. Sairul Effendi, M.T.  
NIP 196309121989031005

**Catatan:**

Ketua Jurusan/Ketua Program Studi harus memeriksa jumlah pelaksanaan bimbingan sesuai yang dipersyaratkan dalam Pedoman Laporan Akhir sebelum menandatangani lembar bimbingan ini. Lembar pembimbingan LA ini harus dilampirkan dalam Laporan Akhir.



KEMENTERIAN PENDIDIKAN, KEBUDAYAAN,  
RISET, DAN TEKNOLOGI  
POLITEKNIK NEGERI SRIWIJAYA  
JURUSAN TEKNIK MESIN  
Jalan Srijaya Negara Bukit Besar Palembang 30139  
Telepon. 0711-353414 fax. 0711-355918  
Website : www.polsri.ac.id E-mail : info@polsri.ac.id

**PELAKSANAAN REVISI TUGAS AKHIR**

Mahasiswa berikut,

Nama : Dandi Lefri Lando  
NPM : 062130200784  
Jurusan/Program Studi : Teknik Mesin / D III Teknik Mesin  
Judul Tugas Akhir : Rancang Bangun Alat Bantu Pemotong Plat  
Dengan Mesin Gerinda Tangan

Telah melaksanakan revisi terhadap Tugas Akhir yang diujikan pada hari Selasa tanggal 23  
bulan Juni tahun 2024. Pelaksanaan revisi terhadap Tugas Akhir tersebut telah disetujui  
oleh Dosen Penguji yang memberikan revisi:

No.	Komentar	Nama Dosen Penguji *)	Tanggal	Tanda Tangan
1	Acc	Yogi Eka Fernandes, S.Pd., M.T.	3/9 2024	
2	Acc	M. Rasid, S.T., M.T.	3/9 2024	
3	Acc. siap diujikan	Hendradinata, S.T., M.T.	9/9 - 24	
4	Acc	Hisbul Wathon, S.T. .M.T. / Iskandar	5/9 24	
5	out	Ogi Meita Utami, S.Pd., M.Pd.	5/9 2024	

Palembang, 1-October-2024.

Ketua Penguji

( Drs. Soegeng Witjahjo, S.T., M.T )  
NIP 196101061988031003



**Catatan:**

\*) Dosen penguji yang memberikan revisi saat ujian Tugas akhir.

\*\*) Dosen penguji yang ditugaskan sebagai Ketua Penguji saat ujian TA.

Lembaran pelaksanaan revisi ini harus dilampirkan dalam Tugas Akhir.

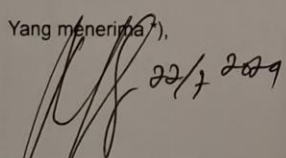
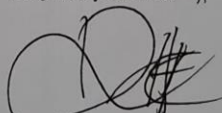

KEMENTERIAN PENDIDIKAN DAN KEBUDAYAAN POLITEKNIK NEGERI SRIWIJAYA		
Jalan Srijaya Negara, Palembang 30139 Telp. 0711-353414 fax. 0711-355918 Website : www.polisriwijaya.ac.id E-mail : info@polsri.ac.id		
<b>BUKTI PENYERAHAN HASIL KARYA/RANCANG BANGUN</b>		
Pada hari ini <u>Senin</u> tanggal <u>22</u> bulan <u>Juli</u> tahun <u>2024</u> , telah diserahkan perangkat karya/rancang bangun kepada Jurusan Teknik Mesin Program Studi DIII Teknik Mesin Teknik Negeri Sriwijaya.		
<b>Nama Perangkat</b>	<b>Spesifikasi</b>	
RANCANG BANGUN ALAT BANTU PEMOTONG PLAT DENGAN MESIN GERINDA TANGAN		
karya/rancang bangun dari:		
<b>Nama</b>	<b>NIM</b>	<b>Nama Pembimbing</b>
DANDI LEFRI LANDO	062130200784	1. Drs. Soegeng Witjahjo, ST.MT
YOGA ADITYA PRATAMA	062130200806	
BAROKA WISNU WARDANA	062130200783	2. Romi Wilza, S.T., M.Eng. Sci
Palembang, <u>22</u> Juli 2024		
Yang menerima*),	Yang menyerahkan **),	
 Muhammad Sirajudin, S.T NIP. 19750911200501104	 Dandi Lefri Lando NIM. 062130200784	
Mengetahui, Ketua Jurusan/KPS,		
 Ir. Sairul Effendi, M.T NIP. 196309121989031005		

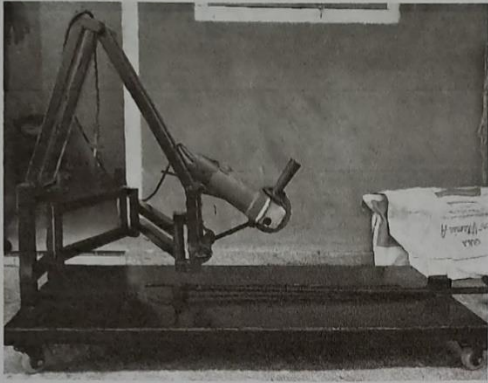
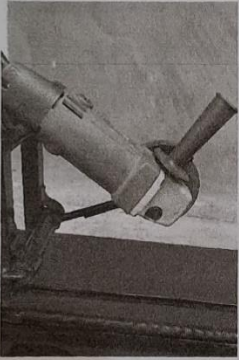
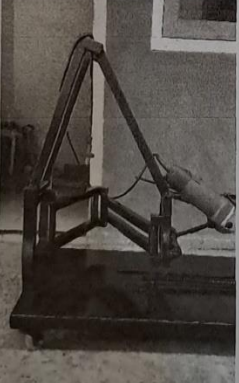
NO	Foto Unit Alat Utama	Keterangan
1		Alat Bantu Pemotong Plat Dengan Mesin Gerinda
NO	Foto Unit Pendukung	Keterangan
1		Gerinda Tangan
2		Rangka Gerinda



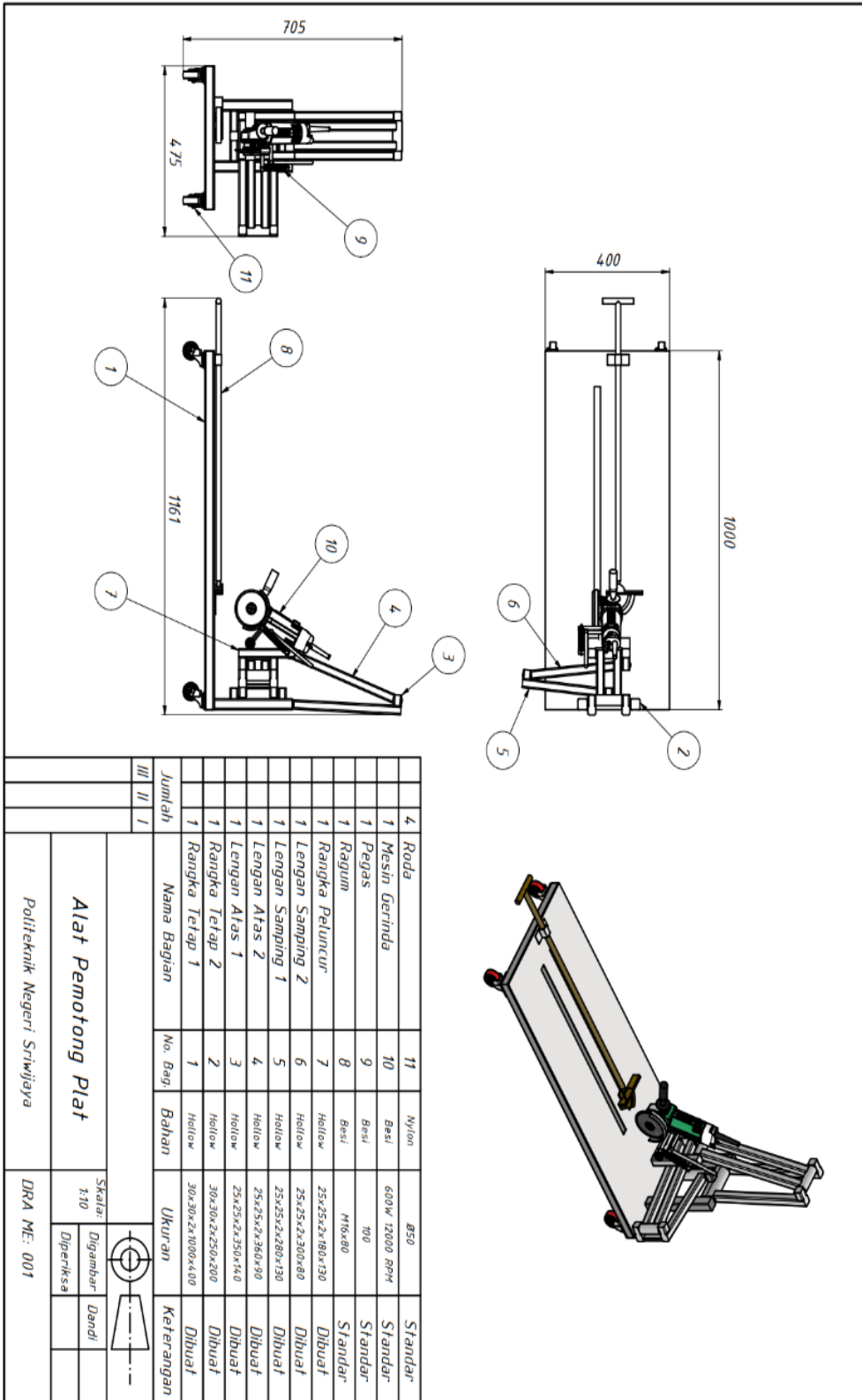

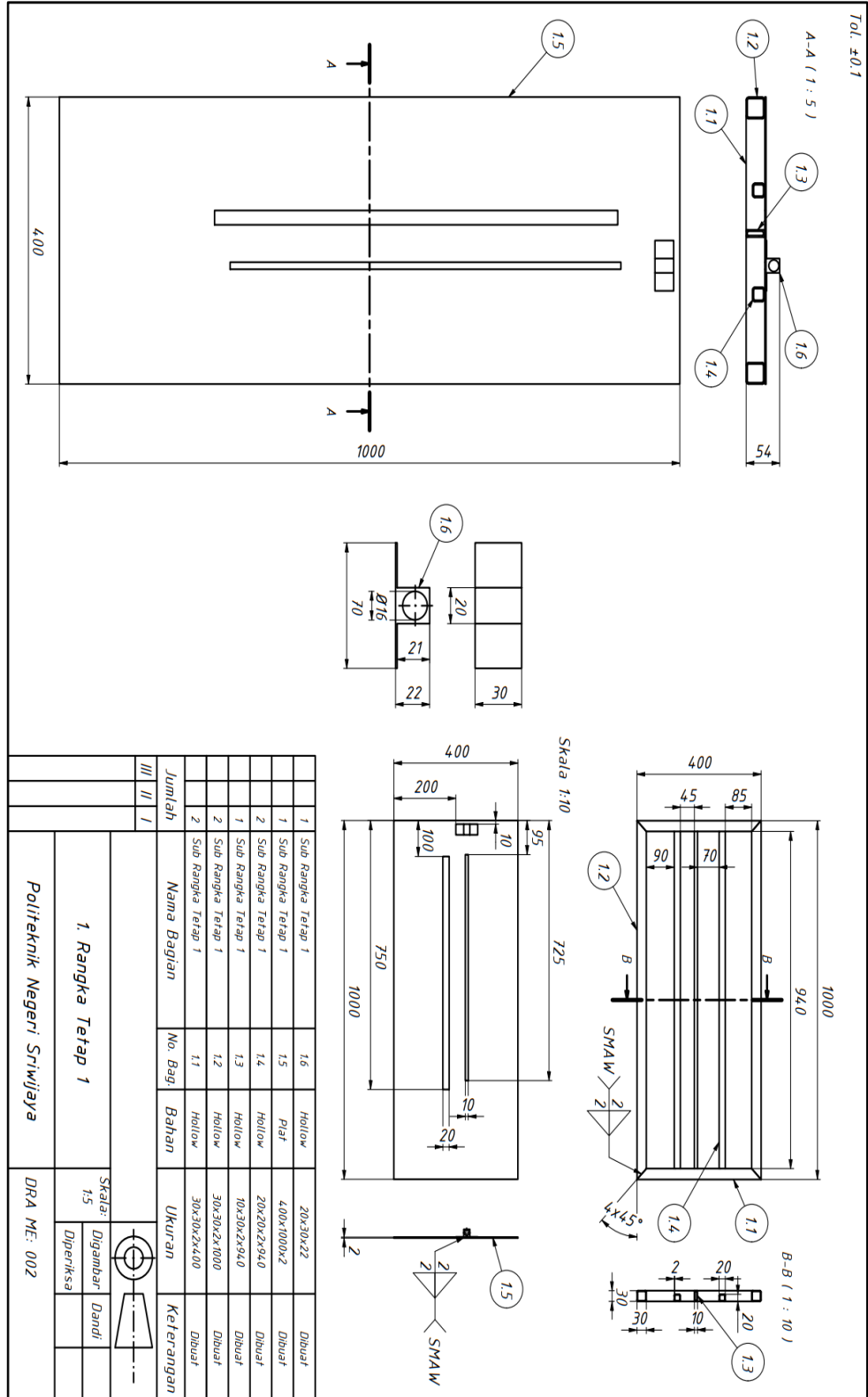

Tol. ± 0,1

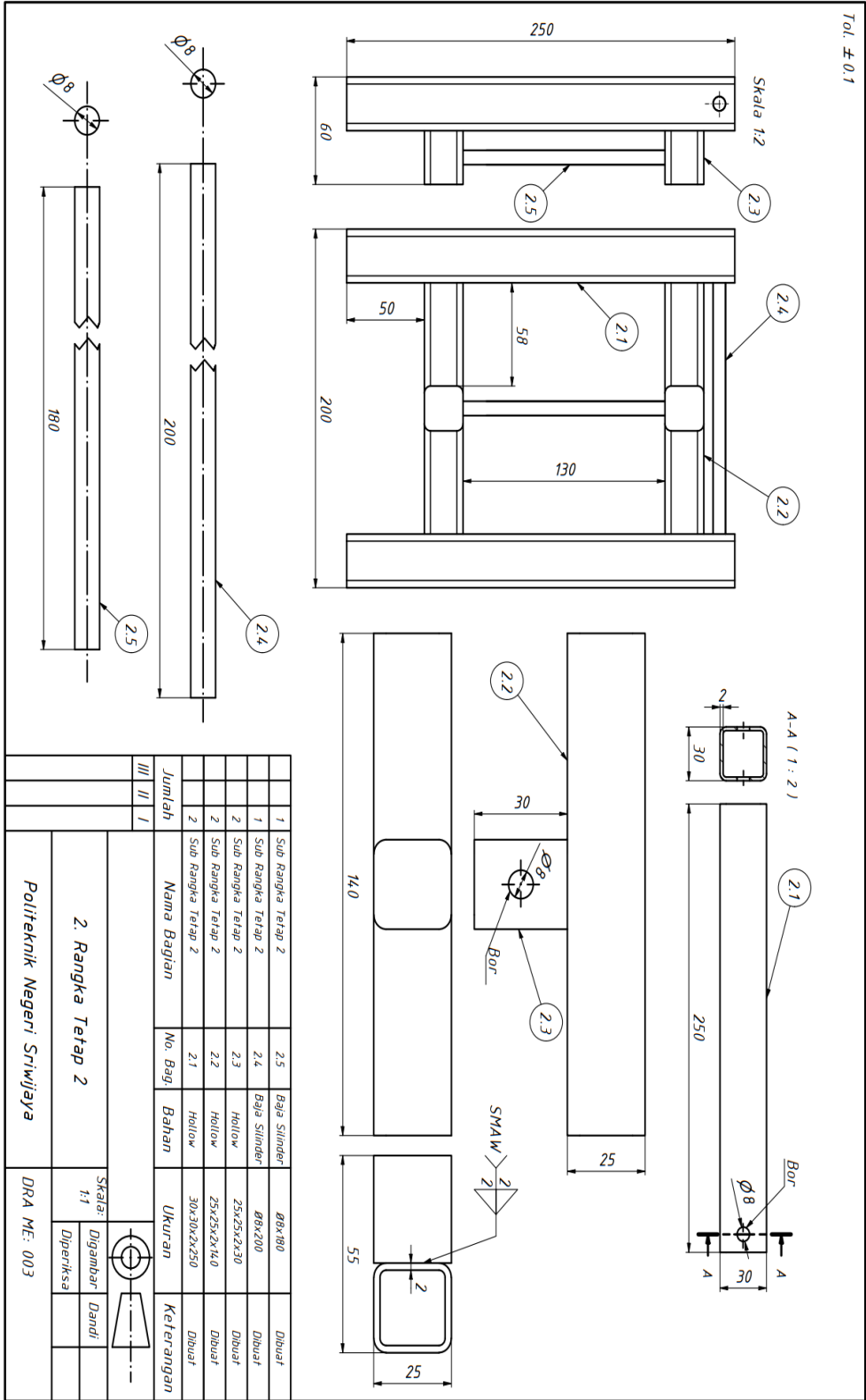

No.	Jumlah	Nama Bagian	No. Bag.	Bahan	Ukuran	Keterangan
1	1	Sub Rangka Tetap 2	2.5	Baja Slinder	$\phi 8 \times 180$	Dibuat
2	1	Sub Rangka Tetap 2	2.4	Baja Slinder	$\phi 8 \times 200$	Dibuat
2	2	Sub Rangka Tetap 2	2.3	Hollow	25x25x2x30	Dibuat
2	2	Sub Rangka Tetap 2	2.2	Hollow	25x25x2x14.0	Dibuat
2	2	Sub Rangka Tetap 2	2.1	Hollow	30x30x2x250	Dibuat

2. Rangka Tetap 2

Politeknik Negeri Sriwijaya

DRA ME: 003

