

## **BAB II**

### **TINJAUAN PUSTAKA**

#### **2.1 Pengertian *Press Tool***

*Press tool* adalah salah satu alat gabungan *Jig* dan *Fixture* yang dapat digunakan untuk membentuk dan memotong logam dengan cara penekanan. Bagian atas dari alat ini didukung oleh plat atas sebagai alat pemegang dan pengarah dari *punch* yang berfungsi sebagai *Jig*, sedangkan bagian bawah terdiri dari plat bawah dan *Dies* sebagai pendukung dan pengarah benda kerja yang berfungsi sebagai *fixture*. Proses kerja alat ini berdasarkan gaya tekan yang diteruskan oleh *punch* untuk memotong atau membentuk benda kerja sesuai dengan geometris dan ukuran yang diinginkan.

Peralatan ini digunakan untuk membuat produk secara massal dengan produk *output* yang sama dalam waktu yang relatif singkat.

#### **2.2 Klasifikasi *Press Tool***

Ditinjau dari prinsip kerjanya, alat ini dapat diklasifikasikan menjadi tiga jenis yaitu :

##### *a. Simple Tool*

*Simple Tool* adalah perkakas tekan sederhana yang dirancang hanya melakukan satu jenis pekerjaan pada satu stasiun kerja. Dalam operasinya hanya satu jenis pemotongan atau pembentukan yang dilakukan, misalnya *blanking* atau *bending* saja

Adapun keuntungan *simple tool* :

1. Dapat melakukan proses pengerjaan tertentu dalam waktu yang singkat.
2. Kontruksinya relatif sederhana sehingga mudah proses pembuatannya.
3. Menghasilkan kualitas produk lebih terjamin
4. Mudah di assembling
5. Harga alat relatif murah.

Adapun kerugian *simple tool*:

1. Hanya mampu melakukan proses-proses pengerjaan untuk produk yang sederhana sehingga untuk jenis pengerjaan yang rumit tidak dapat dilakukan oleh jenis *press tool* ini.
2. Proses pengerjaan yang dapat dilakukan hanya satu jenis saja.

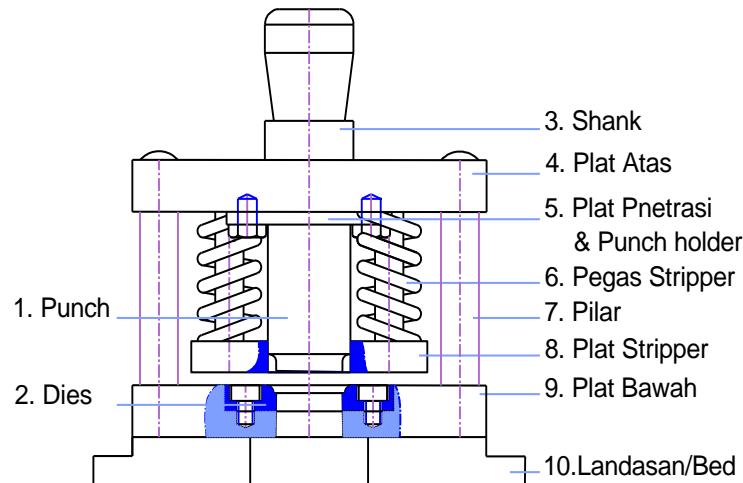

**Gambar 2.1 Simple Tool**

#### b. Compound Tool

*Compound Tool* atau perkakas tekan gabungan adalah perkakas yang dirancang untuk melakukan dua atau lebih jenis pekerjaan dalam satu stasiun kerja, atau mengerjakan satu jenis pekerjaan pada setiap *station*. Pemakaian jenis alat ini juga mempunyai keuntungan dan kerugian.

Adapun keuntungan *compound tool* :

1. Dapat melakukan beberapa proses pengerjaan dalam waktu yang bersamaan pada *station* yang sama.
2. Dapat melakukan pekerjaan yang lebih rumit.
3. Hasil produksi yang dicapai mempunyai ukuran yang teliti.

Adapun kerugian *compound tool* :

1. Konstruksi *dies* menjadi lebih rumit.
2. Terlalu sulit untuk mengerjakan material yang tebal.
3. Dengan beberapa proses pengerjaan dalam satu *station* menyebabkan perkakas cepat rusak.

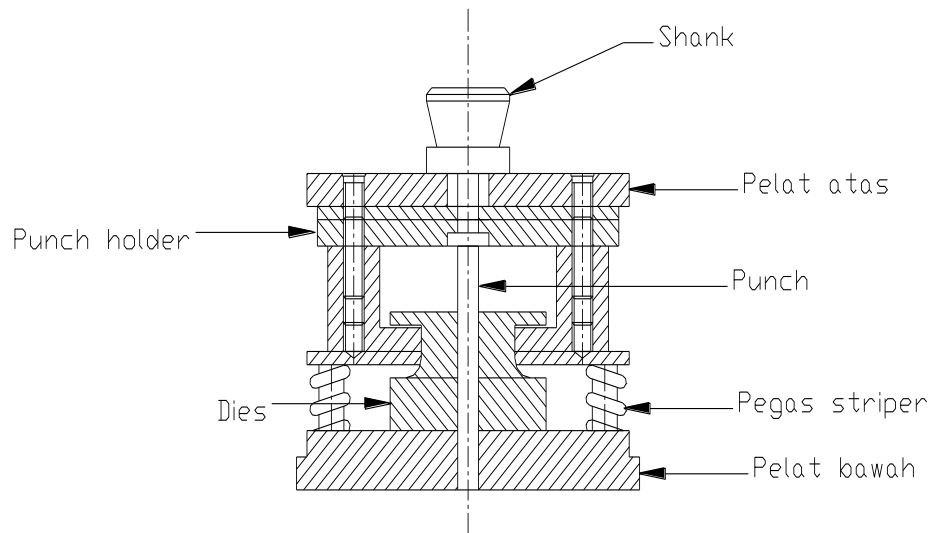

**Gambar 2.2 Compound Tool**

*c. Progressive Tool*

*Progressive Tool* atau perkakas tekan adalah perkakas yang dirancang untuk melakukan sejumlah operasi pemotongan atau pembentukan dalam beberapa stasiun kerja pada setiap langkah penekanan menghasilkan beberapa jenis pengerjaan dan setiap stasiun kerja dapat berupa proses pemotongan atau pembentukan yang berbeda, misalnya langkah pertama terjadi proses *pierching*, kedua *notching* dan seterusnya.

Adapun keuntungan *progressive tool* :

1. Dapat memproduksi bentuk produk yang lebih rumit.
2. Waktu pengerjaan bentuk produk yang rumit lebih cepat.
3. Proses produksi lebih efektif.
4. Dapat melakukan pemotongan bentuk yang rumit pada langkah yang berbeda.

Adapun kerugian *progressive tool* :

1. Ukuran alat lebih besar bila dibandingkan *simple tool* dan *compound tool*.
2. Biaya perawatan besar.
3. Harga relatif lebih mahal karena bentuknya rumit.
4. Lebih sulit proses assemblingnya.

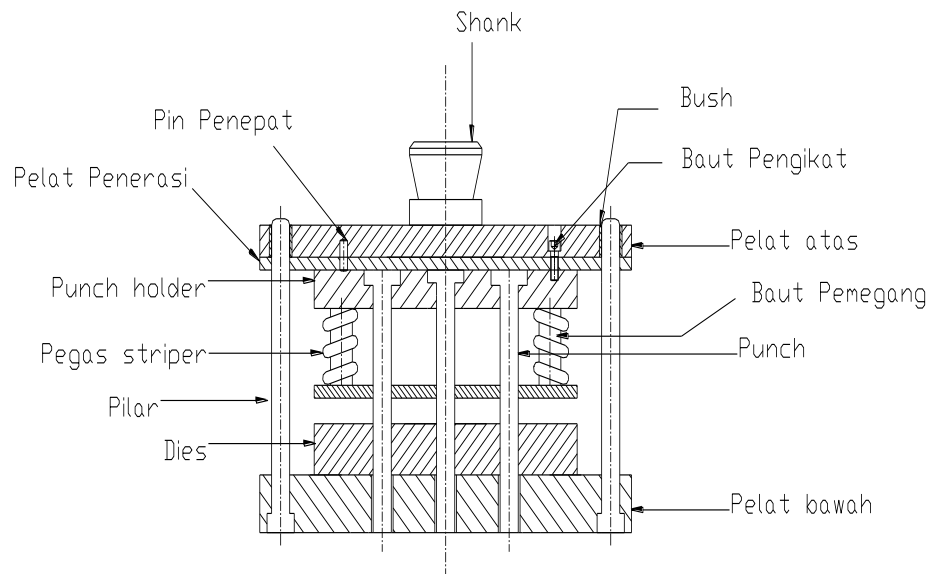

**Gambar 2.3 Progressive Tool**

Dari ketiga jenis *press tool* di atas, konstruksinya mempunyai jumlah komponen yang berbeda tetapi bentuk, nama dan fungsinya hampir sama tergantung pada geometris produk yang akan dibuat. Bentuk geometris dan ukuran benda kerja merupakan faktor utama dalam proses desain *suatu press tool*. Semakin kompleks bentuk produk maka semakin banyak komponen dan station kerja dari *press tool* sehingga biasanya lebih baik menggunakan *Progressive Tool*.

### **2.3 Jenis-jenis Pengerjaan pada *Press Tool***

Bentuk dan proses pengerjaan pada *Press Tool* dapat dibedakan menjadi dua kelompok besar, yaitu:

#### *a. Cutting Proses*

Yaitu suatu proses pengerjaan yang dilakukan dengan cara menghilangkan sebagian material atau pemotongan menjadi bentuk yang sesuai dengan keinginan. Adapun proses yang tergolong dalam *cutting tool* ini adalah sebagai berikut :

### 1. Pierching

*Pierching* adalah proses pemotongan material oleh *punch* dengan prinsip kerjanya sama dengan proses *blanking*, namun seluruh sisi potong *punch* melakukan proses pemotongan. Proses *pierching* adalah proses pembuatan lubang melalui penekanan *punch* pada material.

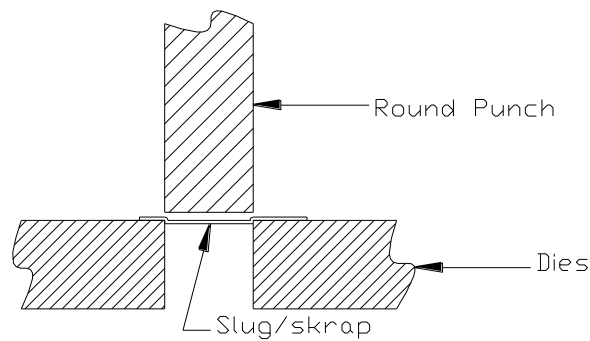

**Gambar 2.4 Proses *Pierching***

### 2. Blanking

Merupakan proses pengerjaan material dengan tujuan mengambil hasil produksi yang sesuai dengan *punch* yang digunakan untuk menembus atau dengan sistem langkah penekanan. Pada umumnya proses ini dilakukan untuk membuat benda kerja dengan cepat dan berjumlah banyak dengan biaya murah.

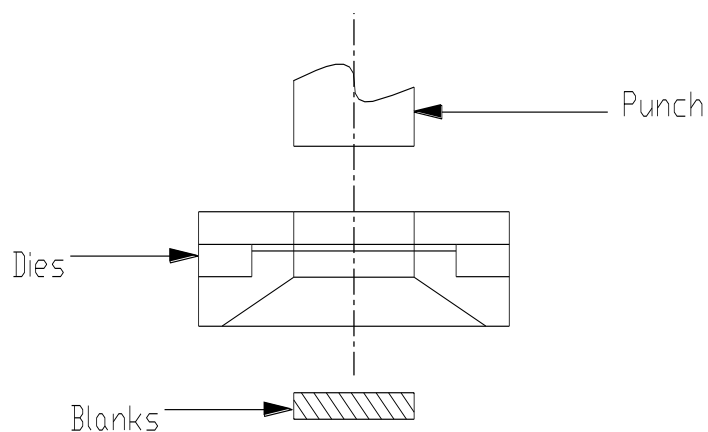

**Gambar 2.5 Proses *Blanking***

### 3. Notching

*Notching* adalah proses pemotongan oleh *punch*, dengan minimal dua sisi yang terpotong, namun tidak seluruh sisi *punch* melakukan pemotongan. Tujuan dalam pemotongan ini adalah untuk menghilangkan sebagian material pada tempat-tempat tertentu yang diinginkan.

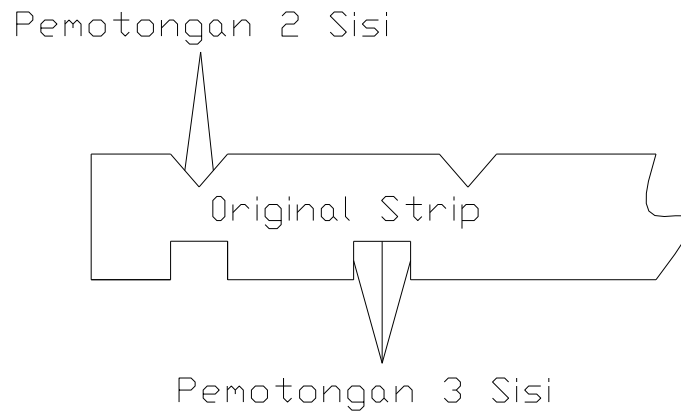

**Gambar 2.6 Proses *Notching***

### 4. Parting

*Parting* adalah proses pemotongan untuk memisahkan *komponen* melalui satu garis potong atau dua garis potong antara komponen yang satu dengan komponen yang lain. Biasanya proses ini digunakan pada pengerjaan bentuk-bentuk yang tidak rumit atau bentuk material yang sederhana.

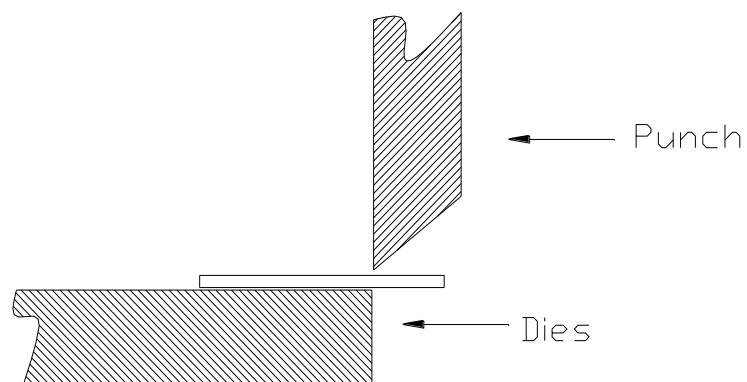

**Gambar 2.7 Proses *Parting***

### 5. *Shaving*

*Shaving* merupakan proses pemotongan material dengan sistem mencukur, dengan maksud untuk menghaluskan permukaan hasil proses *Blanking* atau *Piercing* guna mendapatkan ukuran teliti dari hasil pemotongan yang sudah dilakukan terlebih dahulu.

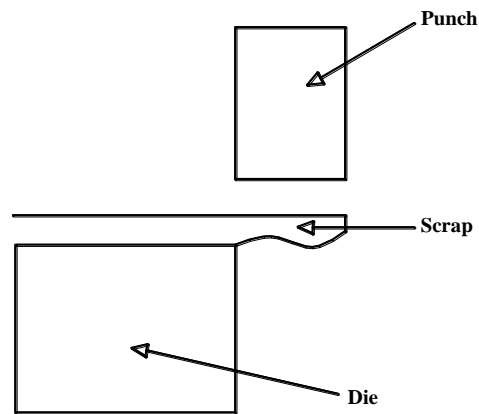

**Gambar 2.8** Proses *Shaving*

### 6. *Trimming*

*Trimming* adalah merupakan proses pemotongan material sisa, guna mendapatkan *Finishing*, ini digunakan untuk memotong sisa penarikan dalam maupun benda hasil penuangan.

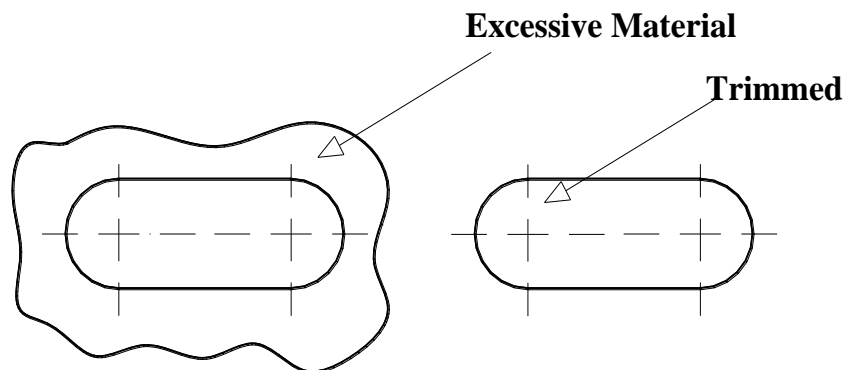

**Gambar 2.9** Proses *Trimming*

### 7. Cropping

*Cropping* adalah merupakan proses pemotongan material atau benda kerja tanpa meninggalkan sisa. Proses yang terjadi pada *Cropping* ini sama dengan proses yang terjadi pada *Blanking*, akan tetapi dalam *Cropping* tidak ada bagian yang tertinggal. Benda kerja akan terpotong dan cenderung sudah mempunyai ukuran lebar yang sama dengan ukuran yang diminta serta mempunyai panjang material sesuai dengan jumlah komponen yang diminta. Proses *Cropping* ini digunakan untuk membuat komponen *Blanking* berbentuk sederhana, tidak rumit dan teratur.

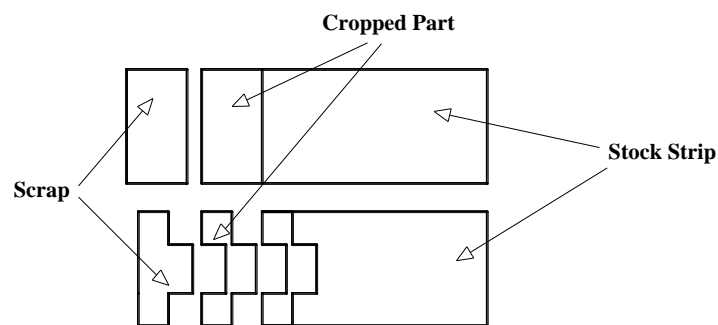

**Gambar 2.10 Proses Cropping**

### 8. Lanzing

*Lanzing* adalah merupakan proses pengerjaan gabungan antara penekukan (*bending*) dan pemotongan (*cutting*). Hasil proses ini berupa suatu tonjolan. Sedangkan *Punch* yang digunakan sedemikian rupa, sehingga *Punch* dapat memotong pelat pada dua sisi sampai tiga sisi serta pembengkokannya pada sisi *Punch* yang keempat.

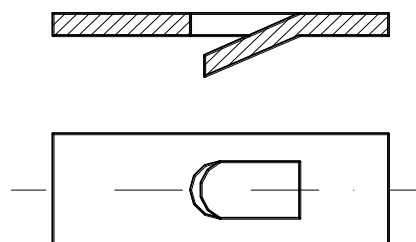

**Gambar 2.11 Proses Lanzing**



### b. Forming Process

Yaitu proses pengerjaan material yang dilakukan tanpa pengurangan atau penghilangan, akan tetapi hanya mengubah bentuk geometris benda kerja. Yang tergolong dalam *forming tool* adalah *bending*, *flanging*, *deep drawing*, *curling* dan *embossing*.

#### 1. Bending

Proses *bending* merupakan proses pembengkokan material sesuai dengan yang dikehendaki. Proses pembendungan dapat dilakukan pada proses dingin ataupun pada proses panas. Perubahan yang terjadi pada proses ini hanya bentuknya saja namun volume material yang dibending adalah tetap.

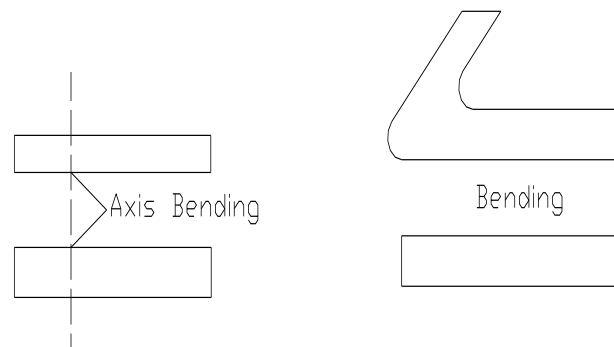

**Gambar 2.12 Proses *Bending***

#### 2. Flanging

*Flanging* adalah proses yang menyerupai proses *bending* hanya perbedaannya terletak pada garis bengkok yaitu bukan merupakan garis lurus namun merupakan radius. Untuk lebih jelasnya dapat dilihat pada gambar berikut:

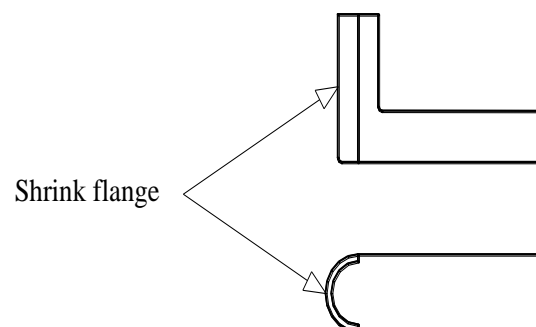

**Gambar 2.13 Proses *Flanging***

### 3. *Deep Drawing*

*Deep Drawing* merupakan proses penekanan benda yang diinginkan dengan kedalaman cetakan sampai batas deformasi plastis. Tujuannya adalah untuk memperoleh bentuk tertentu dan biasanya tebal material akan berubah setelah proses ini. Untuk lebih jelasnya dapat dilihat pada gambar berikut:

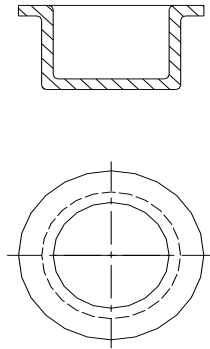

**Gambar 2.14** Proses *Deep Drawing*

### 4. *Curling*

Merupakan pembentukkan profil (menggulung dan melipat) yang dilakukan pada salah satu ujung material.

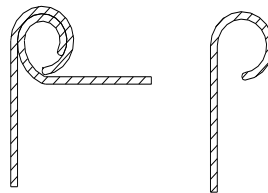

**Gambar 2.15** *Curling*

### 5. *Embossing*

*Embossing* merupakan proses pembentukkan contour material pada salah satu atau kedua sisi material tersebut.

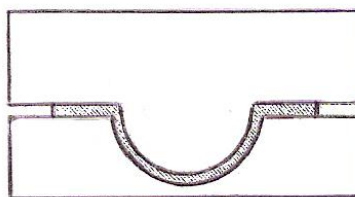

**Gambar 2.16** *Embossing*

Contoh dari bentuk komponen banyak ditemui dilapangan mulai dari alat rumah tangga, kesehatan , automotif maupun komponen permesinan antara lain adalah :



**Gambar 2.17** Contoh produk *Press Tool*

#### **2.4** *Komponen Press Tool*

Sesuai dengan fungsinya yaitu memotong atau membentuk material dari plat maka harus kuat dan keras. Spesifikasi komponen *press tool* didesain berdasarkan ukuran , bentuk dan material benda kerja dimana hal ini akan berpengaruh terhadap besar gaya yang dibutuhkan guna pemotongan ataupun pembentukan benda kerja tersebut. Adapun nama dan fungsi komponen *Press Tool* dapat diuraikan sebagai berikut :

a. Tangkai Pemegang (*Shank*)

Tangkai pemegang merupakan komponen *Press Tool* yang berfungsi sebagai penghubung alat mesin penekan dengan pelat atas. *Shank* biasanya terletak pada titik berat yang dihitung berdasarkan penyebaran gaya-gaya potong dan gaya-gaya pembentukkan dengan tujuan untuk menghindari tekanan yang tidak merata pada pelat atas.



Gambar 2.18 *Shank*

b. Pelat Atas (*Top Plate*)

Merupakan tempat kedudukan dari *shank* dan *guide bush* (sarung pengarah).

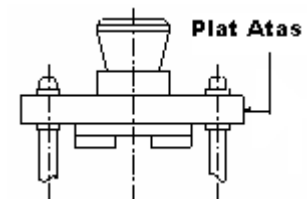
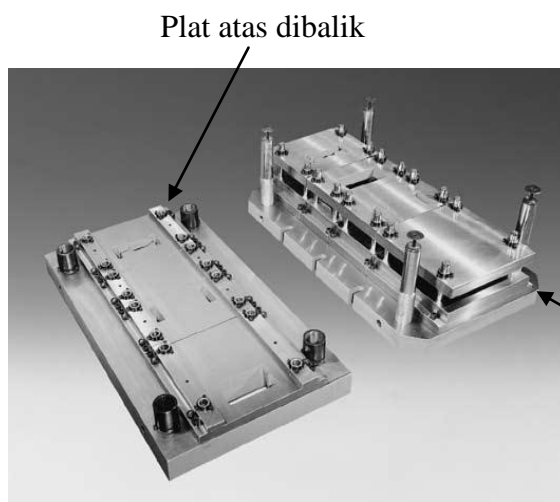

Gambar 2.19 Pelat Atas

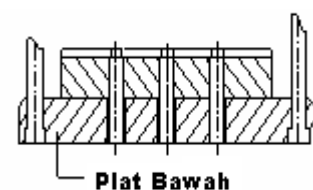

Gambar 2.20 Pelat Bawah

c. Pelat Bawah (*Bottom Plate*)

Pelat bawah merupakan dudukan dari *dies* dan tiang pengarah sehingga mampu menahan gaya bending akibat dari reaksi yang di timbulkan oleh *punch*.

d. Pelat Penetrasi

Pelat penetrasi berfungsi untuk menahan tekanan balik saat operasi berlangsung serta untuk menghindari cacat pada pelat atas, oleh karena itu pelat ini harus lebih lunak dari pelat atas.

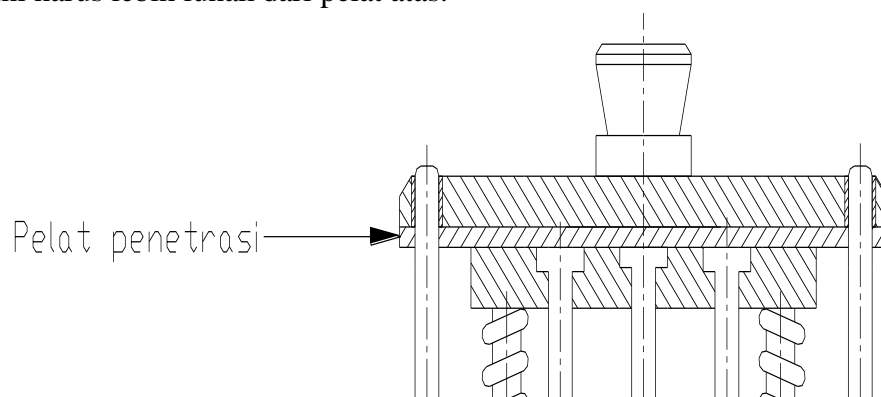

**Gambar 2.21 Pelat Penetrasi**

e. Pelat Pemegang Punch (*Punch Holder Plate*)

Pelat pemegang *punch* berfungsi untuk memegang *punch* agar posisi *punch* kokoh dan mantap pada tempatnya.

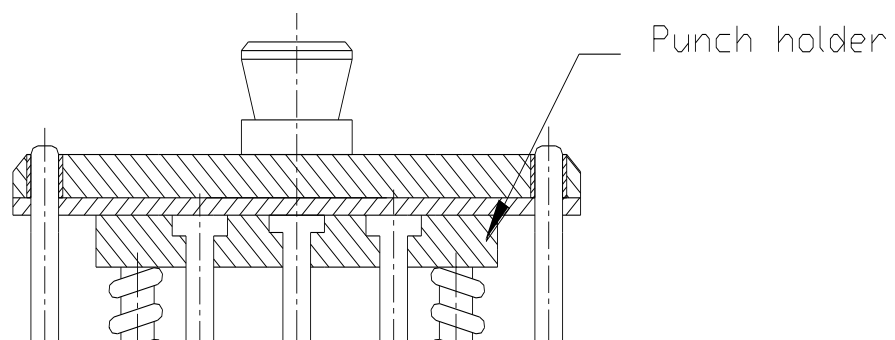

**Gambar 2.22 Punch Holder**

*f. Punch*

*Punch* berfungsi untuk memotong dan membentuk material menjadi produk jadi. Bentuk *Punch* tergantung dari bentuk produk yang dibuat. Bentuk *punch* dan *dies* haruslah sama. *Punch* haruslah dibuat dari bahan yang mampu menahan gaya yang besar sehingga tidak mudah patah dan rusak. Pada perencanaan alat bantu produksi ini untuk *punch* dipilih bahan Amutits, Assab, HSS dan lainnya yang dikeraskan pada suhu  $780 - 820^{\circ}\text{C}$  lalu di *Tempering* pada suhu  $200^{\circ}\text{C}$  agar diperoleh sifat yang keras tetapi masih memiliki kekenyalan.



**Gambar 2.23 Punch**

*g. Tiang Pengarah (Guide Pillar)*

Tiang pengarah berfungsi mengarahkan unit atas, sehingga *punch* berada tepat pada *dies* ketika dilakukan penekanan.



**Gambar 2.24 Pillar**

#### *h. Dies*

Terikat pada pelat bawah dan berfungsi sebagai pemotong dan sekaligus sebagai pembentuk.

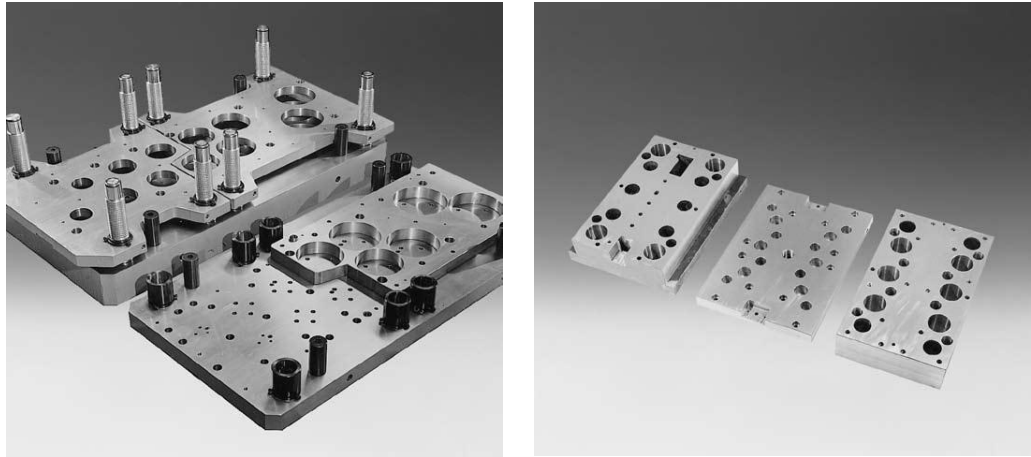

**Gambar 2.25 Dies**

#### *i. Pelat Stripper*

Pelat *stripper* adalah bagian yang bergerak bebas naik turun beserta pegas yang terpasang pada baut pemegangnya. Pelat ini berfungsi sebagai pelat penjepit material pada saat proses berlangsung, sehingga dapat menghindari terjadinya cacat pembentukan permukaan benda kerja seperti kerut dan lipatan, juga sebagai pengarah *punch*.

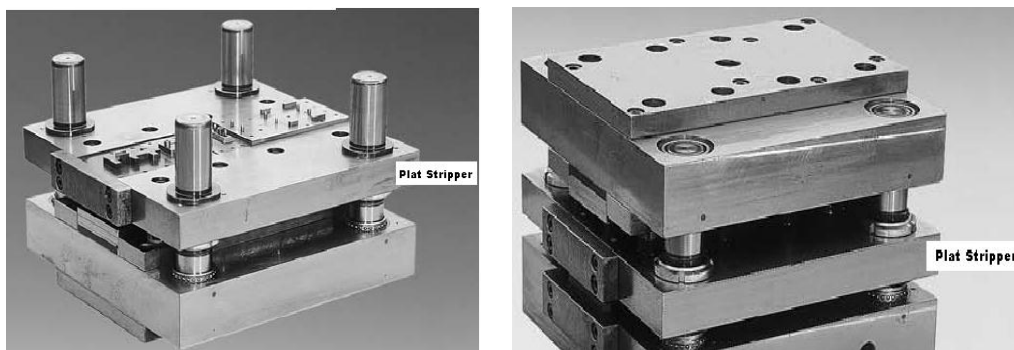

**Gambar 2.26 Pelat Stripper**

*j. Pegas Stripper*

Pegas *stripper* berfungsi untuk menjaga kedudukan *stripper*, mengembalikan posisi *punch* ke posisi awal, dan memberikan gaya tekan pada *strip* agar dapat mantap (tidak bergeser) pada saat dikenai gaya potong dan gaya pembentukan.



**Gambar 2.27 Pegas Stripper**

*k. Baut Pengikat*

Baut pengikat berfungsi untuk mengikat *dies* ke pelat bawah dan pelat pemegang *punch* ke pelat atas. Diameter dan panjang baut pengikat disesuaikan dengan ukuran dua komponen yang diikatnya.



**Gambar 2.28 Baut Pengikat**



Tabel 2.1 Standar Baut Pengikat

| Ukuran<br>Baut | Jarak<br>minimum | Jarak<br>maksimum | Tebal Dies |
|----------------|------------------|-------------------|------------|
| M5             | 15               | 50                | 10 ÷ 18    |
| M6             | 25               | 70                | 15 ÷ 25    |
| M8             | 40               | 90                | 22 ÷ 32    |
| M10            | 60               | 115               | 27 ÷ 38    |
| M12            | 80               | 150               | > 38       |

#### l. Pin Penepat/Pengarah

Pin penepat berfungsi untuk menepatkan *dies* pada pelat bawah dan pelat pemegang *punch* (*Punch holder*) ke pelat atas, sehingga posisi *dies* ke pelat bawah dan posisi pelat pemegang *punch* ke pelat atas dapat terarah dan kokoh.



Gambar 2.29 Pin Penepat

Tabel 2.2 Standar Pin Penepat

| Tebal Dies | Minimum Baut | Minimum Pena |
|------------|--------------|--------------|
| 19         | M8           | Φ6           |
| 24         | M8           | Φ8           |
| 29         | M10          | Φ10          |
| 34         | M10          | Φ10          |
| 41         | M12          | Φ12          |
| 48         | M16          | Φ16          |

*m. Sarung Pengarah (Bush)*

Sarung pengarah berfungsi untuk memperlancar gerak plat atas terhadap dan mencegah cacat pada pelat atas. Pada perencanaan alat bantu ini biasanya menggunakan bahan kuningan.



**Gambar 2.30 Sarung Pengarah**

*n. Pin/Pegas Pelontar*

Dalam beberapa proses seperti deep drawing, bending, emboshing dan lainnya, sebagian material masuk ke dalam dies. Untuk mengeluarkan atau menggerakkan benda kerja ke proses berikutnya maka diperlukan pin/pegas pelontar untuk mendorong benda keluar dari dies. Alat ini sering juga digunakan sebagai stopper untuk menjaga jarak pergerakan material ke dalam Press Tool.

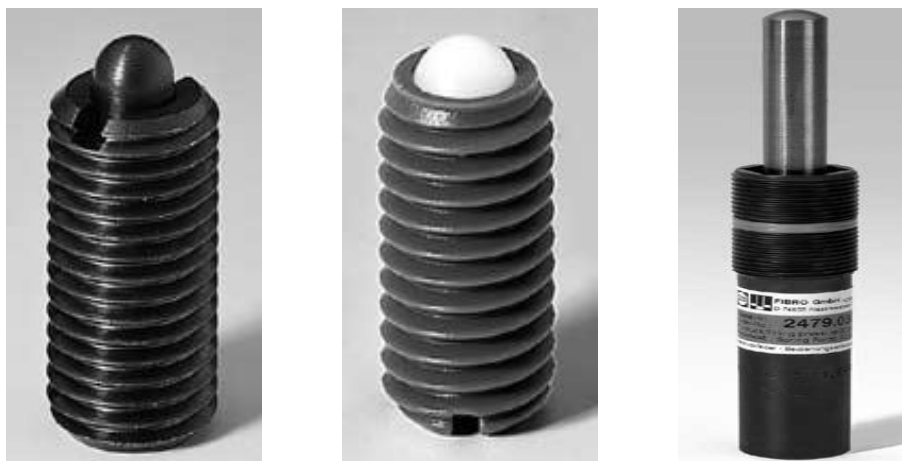

**Gambar 2.31 Pegas/Pin Pelontar**

Bagian dalam dari alat ini terdapat ruangan tempat pemasangan pegas

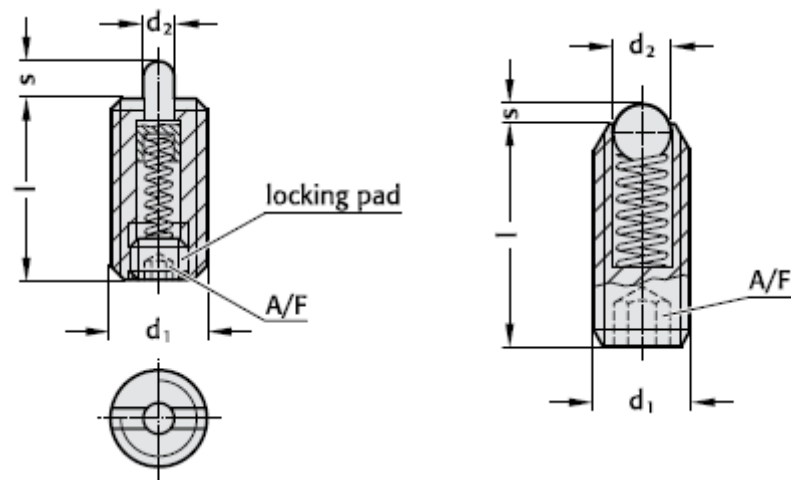

**Gambar 2.32 Konstruksi Pegas/Pin Pelontar**

*o.* Baut

Pada perencanaan ini terdapat tiga baut, yaitu

1. Baut striper

Baut striper dipergunakan untuk mengikat striper pada posisinya.

2. Baut pengikat

Baut pengikat dipergunakan untuk mengikat *Dies* pada plat bawah

3. Baut *Inbush* dipergunakan untuk mengikat *Punch Holder* ke plat atas.

Semua baut yang digunakan menggunakan standar HASCO.

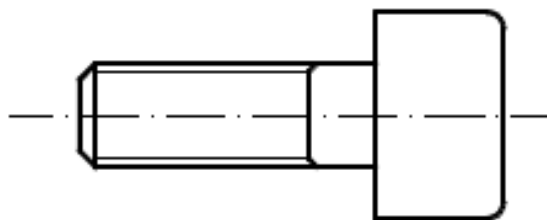

**Gambar 2.33 Baut**

*p. Mesin Press*

Ada 2 macam tipe mesin Press, yaitu :

1. *Mesin Press Mekanik*

Tipe Mesin ini digerakkan oleh listrik dan disambung dengan *belt* ke *flywheel* dan selanjutnya dihubungkan ke poros eksentrik. Kapasitasnya sudah tertentu dan bermacam variasi mulaidari 10 ton dan seterusnya.



**Gambar 2.34 Mesin Press Mekanik**

2. *Mesin Press Hidraulik*

Tipe mesin inipun menggunakan listrik sebagai tenaga penggerak pompa hidraulik. *Fluid* (oli) yang bertekanan bergerak sambil mendorong piston dalam selinder sehingga menimbulkan Gaya tekan  $F_p = P \times A$  (N). Kapasitas mesin ini relatif lebih besar tetapi kecepatan lebih rendah dari mesin mekanik.



**Gambar 2.35 Mesin Press Mesin Press Hidraulik**

## 2.5 Dasar Perhitungan

### 2.5.1 Rumus-rumus yang dipakai dalam proses pembuatan Rancang Bangun

*Progressive Tool* Plat Klem U Tiang Pipa Antena 1 Inchi, sebagai berikut :

a. Rumus Perhitungan gaya *Punch*.

$$F_p = 0,8 \times U \times s \times R_m$$

Dimana :

$F_p$  = Gaya Potong (N)

$U$  = Panjang Garis Pemotongan (mm)

$s$  = Tebal Benda Kerja (mm)

$R_m$  = Tegangan Tarik Bahan yang di Potong (N/mm<sup>2</sup>)

b. Rumus Perhitungan Gaya *Punch* Bending

$$F_b = 0,5 \times b \times s \times \sigma_t$$

Dimana :

$F_b$  = Gaya bending (Newton )

$b$  = Panjang garis bending (mm)

$s$  = Tebal plat (mm)

$\sigma_t$  = Tegangan tarik (N/mm<sup>2</sup>)

c. Perhitungan titik berat *shank*.

Terhadap sumbu "X" :

$$X_0 = \frac{\sum F_i \cdot x_i}{\sum F_i} \dots\dots\dots (\text{Press Tool 1, Hal 79})$$

Terhadap sumbu "Y"

$$Y_0 = \frac{\sum F_i \cdot y_i}{\sum F_i} \dots\dots\dots (\text{Press Tool 1, Hal 79})$$

d. Perhitungan Pegas *Stripper*.

$$F_{pg} = (5 \div 20) \% \cdot Ft$$

Dimana:

 $F_{pg}$  = Gaya pegas *stripper* (N)

 $Ft$  = Gaya total (N)

## e. Perhitungan tebal die.

$$H_{min} = \sqrt[3]{\frac{Ft}{g}}$$

Dimana :

 $H_{min}$  = Tebal die minimum (mm)

 $Ft$  = Gaya total *punch* (N)
**Tabel 2.3 Jarak minimum tepi lubang pemotogan terhadap tepi/sisi die**

| Tebal Die (mm) | Lubang normal<br>(mm) | Lubang besar &<br>sudut tajam<br>(mm) | Lubang sangat<br>besar & strip tajam<br>(mm) |
|----------------|-----------------------|---------------------------------------|--|
| 19             | 22                    | 28                                    | 38   |
| 24             | 27                    | 36                                    | 40   |
| 29             | 33                    | 43                                    | 58   |
| 34             | 38                    | 51                                    | 68   |
| 41             | 46                    | 62                                    | 82   |
| 48             | 54                    | 72                                    | 96   |

f. Perhitungan panjang *punch*.

$$L = \sqrt{\frac{E \cdot I \cdot \pi^2}{F_{pt}}}$$

Dimana :

$L$  = Panjang *punch* maksimum (mm)

$E$  = Modulus Elastisitas (N/mm<sup>2</sup>)

$I$  = Momen Inersia (mm<sup>4</sup>)

$F_{pt}$  = Gaya potong *punch* terkecil (N)

Untuk menghitung momen inersia digunakan rumus :

$$I = \frac{\pi}{64} d^4 \dots\dots\dots (Press Tool 1, hal 78)$$

Untuk menghitung gaya *buckling* pada *punch* digunakan rumus :

$$F_B = \frac{E \cdot I \cdot \pi^2}{s^2} \dots\dots\dots (Press Tool 1, hal 81)$$

Dimana :

$F_B$  = Gaya *buckling* (N)

$E$  = Modulus elastisitas (N/mm<sup>2</sup>)

$I$  = Momen Inersia (m<sup>4</sup>)

$s$  = Panjang *punch* yang direncanakan (mm)

$d$  = Diameter *punch* terkecil

g. Perhitungan clearance antar *punch* dan die.

$$U_s = c \cdot s \cdot \sqrt{\tau_g}$$

Dimana :

$U_s$  = Kelonggaran *punch* dan dies (mm)

$c$  = faktor kerja (0,03 ÷ 0,05)

$s$  = Tebal pelat (mm)

$\tau_g$  = Tegangan geser bahan (N/mm<sup>2</sup>)

**Tabel 2.4 Faktor kerja dari beberapa material**

| Jenis Material    | Rm N/mm <sup>2</sup> | Faktor Kerja (c) % |
|-------------------|----------------------|--------------------|
| Mild steel        | > 250                | 2 ÷ 3              |
| Mild steel        | 250 ÷ 400            | 3 ÷ 5              |
| Steel             | 400 ÷ 800            | 5 ÷ 9              |
| Al, Brass, Copper | –                    | 2 ÷ 4              |

## h. Perhitungan pelat Penetrasi

$$h = \frac{Fk}{l \cdot \tau_t}$$

Dimana :

Fk = Gaya potong *punch* terkecil (N)

H = Tebal pelat penetrasi minimum (mm)

l = Keliling sisi potong *punch* terkecil (mm) $\overline{\tau_t}$  = Tegangan tarik izin bahan (St 37 :  $\tau_t = 370 \text{ N/mm}^2$ )

$$\overline{\tau_t} = \frac{\tau_t}{v}$$

v = Faktor keamanan (0-10)

i. Perhitungan diameter *Shank*

$$d = \sqrt{\frac{4 \cdot Fp}{\pi \cdot \tau_t}}$$

Dimana :

d = Diameter *Shank* (mm)Fp = Gaya total *punch* (N) $\overline{\tau_t}$  = Tegangan tarik izin bahan (St 37 :  $\tau_t = 370 \text{ N/mm}^2$ )

$$\overline{\tau_t} = \frac{\tau_t}{v}$$

V = Faktor keamanan (0-10)



j. Perhitungan pelat atas dan pelat bawah

$$H = \sqrt{\frac{6 \times M_B}{b \times \delta_t}} \dots\dots\dots(\text{Elemen Mesin 1, hal 42})$$

$$\delta_t = \frac{\bar{\tau}}{v}$$

Dimana :

$M_B$  = Momen bengkok maksimum

$b$  = Panjang pelat atas yang direncanakan (mm)

$\delta_t$  = Tegangan tarik izin ( $\text{N}/\text{mm}^2$ )

$v$  = Faktor keamanan

k. Perhitungan daya mesin *press*

$$P = 0,736 \cdot \frac{W/t}{750}$$

Dimana :

$P$  = Daya mesin *press*

$W$  = Usaha potong (Nmm)  
 $= 0,6 \times F_t \times s$

$t$  = Waktu pemotongan tiap slash (detik)

$F_t$  = Gaya total *punch* (N)

$s$  = tebal pelat (mm)

## 2.5.2 Rumus - rumus perhitungan waktu pengerjaan

Dalam pembubutan dan pengerjaan komponen dari *progressive tool* ini dibutuhkan waktu pengerjaan teoritis.

### 1. Proses Pengerjaan Pada Mesin Bubut

#### a. Bubut Muka

$$n = \frac{1000 \cdot V_c}{\pi \cdot d}$$

$$T_m = \frac{R}{S_r \cdot n}$$

Dimana :

- n = Putaran mesin .....(rpm)  
 Vc = Kecepatan potong .....(m/mnt)  
 d = Diameter benda kerja..... (mm)  
 Tm = Waktu pengerjaan .....(mnt)  
 R = Jari-jari benda kerja ..... (mm)  
 Sr = Kecepatan Pemakanan.... (mm/put)

b. Bubut Luar

$$T_m = \frac{L}{S_r \cdot n}$$

Dimana :

- n = putaran mesin ..... (rpm)  
 Tm = waktu pengerjaan ..... (mnt)  
 L = panjang benda kerja ..... (mm)  
 Sr = kecepatan pemakanan ..... (mm/put)

2. Pengerjaan pada mesin *milling*

Rumus yang digunakan :

$$V = \frac{a \times b \times s}{1000}$$

$$s = \frac{V \times 1000}{a \times b}$$

$$T_m = \frac{L}{s}$$

Untuk pengerjaan halus :

$$L = 1 + d + 4$$

Untuk pengerjaan kasar :

$$L = 1 + \frac{1}{2}d + 2$$

Dimana :

- V = kecepatan potong ..... (m/mnt)  
 d = diameter benda kerja ..... (mm)  
 T<sub>m</sub> = waktu pengerjaan ..... (mnt)  
 L = panjang benda kerja ..... (mm)  
 s = kecepatan pemakanan ..... (mm/min)  
 a = kedalaman pemakanan ..... (mm)  
 b = lebar pemakanan ..... (mm)

### 3. Pengerjaan pada mesin gerinda

#### a. Untuk gerinda permukaan

$$t_m = \frac{b \times l \times X}{V_c \times 1000 \times S_r}$$

Dimana :

- V<sub>c</sub> = kecepatan potong ..... (m/mnt)  
 T<sub>m</sub> = waktu pengerjaan ..... (mnt)  
 l = panjang benda kerja ..... (mm)  
 S<sub>r</sub> = kecepatan pemakanan ..... (mm/put)  
 x = jumlah pemakanan  
 b = lebar benda kerja ..... (mm)

#### b. Untuk gerinda *cylindrical*

$$t_m = \frac{L \cdot x}{S_r \cdot n}$$

Dimana :

- t<sub>m</sub> = waktu pengerjaan ..... (mnt)  
 L = panjang langkah ..... (mm)